



ZIS411
IL 439
EDIZ. 18/11/2020

ATRIS

I

**ATTUATORE
ELETTROMECCANICO
PER PORTE SEZIONALI E
BASCULANTI**

P

**MOTORREDUTOR
ELECTROMECHANICO PARA
PORTAS SECCIONADAS E
BASCULANTES**

GB

**ELECTROMECHANICAL
ACTUATOR FOR SPRING AND
COUNTERWEIGHT BALANCED
DOORS**

D

**ELEKTROMECHANISCHER
STELLANTRIEB FÜR
SEKTIONALTORE UND
SCHWINGTORE**

F

**OPERATEUR
ELECTROMECHANIQUE POUR
PORTES SECTIONNELLES ET
BASCULANTES**

NL

**ELEKTROMECHANISCHE
GARAGEPOORTOPENER VOOR
SECTIONAALPOORTEN EN
KANTELPOORTEN**

E

**MOTOR DE TECHO
ELECTROMECHANICO PARA
PUERTAS SECCIONALES Y
BASCULANTES**

INDEX

1 - CONSIGNES DE SÉCURITÉ.....	46
1.1 - VERIFICATIONS PRELIMINAIRES ET IDENTIFICATION DE LA TYPOLOGIE D'UTILISATION.....	47
1.2 - ÉLIMINATION DU PRODUIT.....	48
1.3 - SERVICE D'ASSISTANCE TECHNIQUE.....	48
1.4 - DECLARATION UE DE CONFORMITE.....	48
2 - CARACTÉRISTIQUES TECHNIQUES.....	49
3 - SCHÉMA D'INSTALLATION.....	50
4 - MONTAGE DU PROFILE GUIDE.....	51
5 - MONTAGE DU MOTEUR SUR LE PROFILE.....	52
6 - INSTALLATION.....	52
7 - DEBLOCAGE DE L'AUTOMATISATION.....	53
8 - CENTRALE DE COMMANDE.....	54
8.1 - BRANCHEMENTS ELECTRIQUES.....	54
8.2 - REMPLACEMENT DU FUSIBLE.....	55
8.3 - ENTREE D'ACTIVATION.....	56
8.4 - BRANCHEMENT DES PHOTOCELULES.....	56
8.5 - STOP / COTE DE SECURITE.....	56
8.6 - SORTIE CLIGNOTANT / VOYANT.....	57
8.7 - FEU DE COURTOISIE.....	57
8.8 - ANTENNE.....	57
8.9 - ALIMENTATION.....	57
8.10 - ALIMENTATION DEPUIS BATTERIE.....	57
8.11 - RECEPTEUR A BRANCHEMENT.....	57
9 - PANNEAU DE CONTROLE.....	58
9.1 - DISPLAY.....	58
9.2 - USAGE DES TOUCHES POUR LA PROGRAMMATION.....	58
10 - ACCES AUX PROGRAMMATIONS DE LA CENTRALE.....	59
10.1 - PROGRAMMATION DES FINS DE COURSE.....	59
10.2 - APPRENTISSAGE AUTOMATIQUE DE LA FORCE.....	60
10.3 - CHARGEMENT DES PARAMETRES DE DEFAULT.....	60
11 - LECTURE DU COMPTEUR DE CYCLES.....	61
11.1 - COMPTEUR TOTAL DE CYCLES.....	61
11.2 - SIGNALISATION DE LA NECESSITE D'ENTRETIEN.....	61
12 - PROGRAMMATION DES PARAMETRES DE FONCTIONNEMENT.....	62
13 - ANOMALIES DE FONCTIONNEMENT.....	66

1 - CONSIGNES DE SÉCURITÉ



Il est nécessaire de lire attentivement toutes les instructions avant de procéder à l'installation car elles contiennent d'importantes indications concernant la sécurité, l'installation, l'utilisation et l'entretien.

L'AUTOMATION DOIT ÊTRE RÉALISÉE CONFORMÉMENT AUX DISPOSITIFS NORMATIFS EUROPÉENS EN VIGUEUR:

EN 60204-1, EN 12453, EN 13241-1, EN 12635

- L'installateur doit pouvoir à l'installation d'un dispositif (ex. interrupteur magnétothermique) qui assure la coupure omnipolaire de l'équipement du réseau d'alimentation. La norme requiert une séparation des contacts d'au moins 3 mm pour chaque pôle (EN 60335-1).
- L'installation requiert des compétences en matière d'électricité et mécaniques; doit être faite exclusivement par techniciens qualifiés en mesure de délivrer l'attestation de conformité pour l'installation (Directive 2006/42/CE).
- Il est obligatoire de respecter la norme EN 13241-1 et les éventuelles prescriptions nationales.
- Le circuit électrique en amont de l'automatisation doit répondre lui aussi aux réglementations en vigueur et être effectué dans la règle de l'art. V2 S.p.A. n'assume aucune responsabilité si le circuit en amont ne répond pas aux réglementations en vigueur et n'est pas effectué dans la règle de l'art.
- Le réglage de la force de poussée de la porte et de la sensibilité aux obstacles doit être mesuré avec instrument spécial et réglé conformément aux valeurs maximums admises par la réglementation EN 12453.
- Cet essai et mesure sur la force peut être effectué uniquement par un personnel spécialisé. Si la porte relève un obstacle, elle devra arrêter et inverser le mouvement (complètement ou même seulement partiellement, suivant les programmations effectuées sur la logique de commande).
- Si la porte ne coulisse pas sur la course demandée ou si elle n'inverse pas le mouvement quand elle relève un obstacle, il faudra répéter le réglage de la sensibilité aux obstacles. Ensuite, répéter l'essai.
- Si, même après les corrections effectuées, la porte ne s'arrête et pas et n'inverse pas le mode comme demandé en revanche par la réglementation, elle ne pourra pas continuer à fonctionner automatiquement.
- Il est défendu d'utiliser ATRIS dans des milieux poussiéreux et des atmosphères salines ou explosives.
- L'opérateur est réalisé uniquement pour le fonctionnement dans des pièces sèches.
- Pour protéger la sécurité des personnes, il est d'une importance vitale de respecter toutes les instructions.
- Conserver avec soin ce mode d'emploi.
- Ne pas permettre aux enfants de jouer avec la porte motorisée. Garder le transmetteur hors de la portée des enfants !
- Les actionneurs électromécaniques ne sont pas destinés à être utilisés par des personnes (y compris des enfants) ayant des capacités physiques, sensorielles ou mentales réduites, ou avec un manque d'expérience et de connaissances, à moins qu'elles ne soient supervisées ou aient reçu des instructions sur l'utilisation de l'actionneur par une personne responsable de leur sécurité.
- Le niveau de pression acoustique de l'émission pondérée A est inférieur à 70 dB (A)
- Le nettoyage et l'entretien destinés à être effectués par l'utilisateur ne doivent pas être effectués par des enfants sans surveillance

- Avant d'intervenir sur le système (maintenance, nettoyage), débranchez toujours le produit de l'alimentation électrique et des batteries tampons
- Mettre la porte en fonctionnement uniquement quand toute l'aire est visible. S'assurer que la zone de mouvement de la porte, potentiellement dangereuse, soit vide d'obstacles ou de personnes.
- Ne pas utiliser l'opérateur après avoir noté la nécessité de réparations ou de travaux de réglage, parce qu'une panne de l'installation ou une porte déséquilibrée peuvent causer des lésions.
- Informer toutes les personnes qui utilisent la porte motorisée sur les modalités de commandes correctes et fiables.
- Contrôler fréquemment l'installation, en particulier câbles, ressorts et parties mécaniques pour signes d'usure, endommagement et déséquilibre.
- La fiche doit être facilement accessible après l'installation.
- Les données de plaque du produit sont reportées sur l'étiquette appliquée à proximité de la plaque à bornes pour les branchements.
- D'éventuels dispositifs de commande appliqués en poste fixe (comme boîtiers et similaires), doivent être installés dans le champ visuel de la porte à une hauteur d'au moins 1,5 m du sol. Monter les accessoires absolument hors de portée des enfants !
- La porte automatique peut fonctionner de façon inattendue, ne laissez donc rien rester sur le chemin de la porte.
- La signalisation relative aux dangers résiduels comme l'écrasement, doit être fixée sur un point bien visible ou à proximité du bouton en poste fixe.

V2 se réserve le droit d'apporter d'éventuelles modifications au produit sans préavis; elle décline en outre toute responsabilité pour tous types de dommages aux personnes ou aux choses dus à une utilisation improprie ou à une mauvaise installation.

1.1 - VERIFICATIONS PRELIMINAIRES ET IDENTIFICATION DE LA TYPOLOGIE D'UTILISATION

On rappelle que l'automatisation ne pourvoit pas à des défauts causés par une installation erronée, ou par un mauvais entretien, donc, avant de procéder à l'installation, vérifier que la structure soit adaptée et conforme aux normes en vigueur et, si nécessaire, apporter toutes les modifications structurelles visant à la réalisation des éléments de sécurité et à la protection ou ségrégation de toutes les zones d'écrasement, cisaillement, convoyage et vérifier que :

- La porte peut être automatisable (vérifier la documentation de la porte). Par ailleurs, vérifier que sa structure soit solide et adaptée pour être automatisée.
- La porte soit dotée de systèmes antichute (indépendants du système de suspension).
- La porte soit fonctionnelle et sûre.
- La porte doit s'ouvrir et se fermer librement sans aucun point de frottement.
- La porte doit être convenablement équilibrée aussi bien avant qu'après l'automatisation : en arrêtant la porte dans n'importe quelle position, elle ne doit pas se déplacer ; prévoir éventuellement un réglage des ressorts ou des contrepoids.
- Effectuer la fixation du moteur de façon stable en utilisant des matériaux adaptés.
- Effectuer, si nécessaire, le calcul structurel et le joindre au livret technique.
- Il est conseillé d'installer le motoréducteur au niveau du centre de la porte, au maximum est autorisé le décalage latéral de 100 mm nécessaire pour installer l'archet accessoire 162504 (voir paragraphe 10 page 7) .
- Si la porte est basculante, vérifier que la distance minimum entre le rail et la porte ne soit pas inférieur à 20 mm.

Attention : Le niveau minimum de sécurité dépend du type d'utilisation ; se reporter au schéma suivant :

TYPOLOGIE DES COMMANDES D'ACTIVATION	TYPOLOGIE D'UTILISATION DE LA FERMETURE		
	GRUPE 1 Personnes informées (usage en zone privée)	GRUPE 2 Personnes informées (usage en zone publique)	GRUPE 3 Personnes informées (usage illimité)
Commandes de type "homme mort"	A	B	Impossible
Commande à distance et fermeture à vue (ex. infrarouge)	C ou bien E	C ou bien E	C et D ou bien E
Commande à distance et fermeture hors vue (ex. ondes radio)	C ou bien E	C et D ou bien E	C et D ou bien E
Commande automatique (ex. commande de fermeture temporisée)	C et D ou bien E	C et D ou bien E	C et D ou bien E

GRUPE 1 - Seul un nombre limité de personnes est autorisé à l'usage, et la fermeture ne se situe pas dans une zone publique.

On peut citer comme exemple de ce type, les portails à l'intérieur des sociétés, dont les utilisateurs sont les seuls employés ou partie d'entre eux, et ont été spécialement informés.

GRUPE 2 - Seul un nombre limité de personnes est autorisé à l'usage, mais dans ce cas la fermeture se trouve dans une zone publique.

On peut citer comme exemple le portail d'une entreprise permettant l'accès à une route publique et pouvant être utilisé exclusivement par les employés de ladite entreprise.

GRUPE 3 - La fermeture automatisée du portail peut être utilisée par quiconque, elle est donc située sur un sol public. Par exemple, la porte d'accès d'un supermarché, d'un bureau, ou d'un hôpital.

PROTECTION A - La fermeture est activée à l'aide d'un bouton de commande avec la personne présente, il s'agit d'une action prévoyant le maintien enfoncé du bouton.

PROTECTION B - La fermeture est activée à l'aide d'une commande nécessitant la présence de la personne, par l'intermédiaire d'un sélecteur à clé ou similaire, afin d'en empêcher l'usage par des personnes non autorisées.

PROTECTION C - Limitation des forces du vantail de la porte ou du portail. À savoir, la force d'impact doit être comprise dans une courbe établie en fonction de la norme en vigueur, au cas où le portail rencontrerait un obstacle.

PROTECTION D - Dispositifs tels que des photocellules, capables de relever la présence de personnes ou d'obstacles. Ils peuvent être activés sur un ou deux côtés de la porte ou du portail.

PROTECTION E - Dispositifs sensibles tels que les estrades ou les barrières immatérielles, capables de relever la présence d'une personne, et installés de manière à ce que celle-ci ne puisse en aucun cas être heurtée par la porte en mouvement. Ces dispositifs doivent être activés dans l'intégralité de la "zone dangereuse" du portail. Par "zone dangereuse", la Directive Machines entend toute zone située à l'intérieur et/ou à proximité d'une machine dans laquelle la présence d'une personne exposée constitue un risque pour sa propre sécurité et santé.

L'analyse des risques doit prendre en considération toutes les zones dangereuses de l'automation lesquelles devront faire l'objet d'installation de protection et de signalétique adaptées.

Une plaque comportant les données d'identification de la porte ou du portail motorisé doit être positionnée de façon bien visible.

L'installateur doit fournir à l'utilisateur toutes les informations relatives au fonctionnement automatique, à l'ouverture d'urgence de la porte ou du portail motorisé et à l'entretien.



1.2 - ÉLIMINATION DU PRODUIT

Comme pour les opérations d'installation, même à la fin de la vie de ce produit, les opérations de démantèlement doivent être effectuées par un personnel qualifié.

Ce produit est composé de différents types de matériaux: certains peuvent être recyclés, d'autres doivent être éliminés. S'informer sur les systèmes de recyclage ou de mise au rebut prévus par les règlements en vigueur sur le territoire, pour cette catégorie de produit.

Attention ! – Certaines parties du produit peuvent contenir des substances polluantes ou dangereuses qui, si dispersées dans l'environnement, pourraient provoquer des effets nocifs sur l'environnement et sur la santé humaine.

Comme indiqué par le symbole ci-contre, il est interdit de jeter ce produit dans les déchets domestiques.

Effectuer une "collecte séparée" pour la mise au rebut, selon les méthodes prévues par les règlements en vigueur sur le territoire, ou amener le produit au vendeur au moment de l'achat d'un nouveau produit équivalent.

Attention ! – les règlements en vigueur au niveau local peuvent prévoir de lourdes sanctions en cas de mise au rebut abusif de ce produit.



1.3 - SERVICE D'ASSISTANCE TECHNIQUE

Pour tout précision technique ou problème d'installation V2 dispose d'un Service Clients à Votre disposition du lundi au vendredi de 8:30 à 12:30 et de 14:00 heures à 18:00 heures. au numéro +39-0172.812411.

1.4 - DECLARATION UE DE CONFORMITE ET DECLARATION D'INCORPORATION DE QUASI-MACHINE

Déclaration en accord avec les Directives: 2014/35/UE (LVD); 2014/30/UE (EMC); 2006/42/CE (MD) ANNEXE II, PARTIE B

Le fabricant V2 S.p.A., ayant son siège social a:
Corso Principi di Piemonte 65, 12035, Racconigi (CN), Italie

Déclare sous sa propre responsabilité que l'automatisme modèle:
ATRIS-700 (*), ATRIS-1000 (*)

Description: actionneur électromécanique pour portes de garage

- a été conçu pour être incorporé dans une porte de garage en vue de former une machine conformément à la Directive 2006/42/CE. Cette machine ne pourra pas être mise en service avant d'être déclarée conforme aux dispositions de la directive 2006/42/CE (Annexe II-A)
- est conforme exigences essentielles applicables des Directives:
Directive Machines 2006/42/CE (Annexe I, Chapitre 1)
Directive basse tension 2014/35/UE
Directive compatibilité électromagnétique 2014/30/UE
Directive ROHS-3 2015/863/UE

La documentation technique est à disposition de l'autorité compétente sur demande motivée à l'adresse suivante:
V2 S.p.A.

Corso Principi di Piemonte 65, 12035, Racconigi (CN), Italie

La personne autorisée à signer la présente déclaration d'incorporation et à fournir la documentation technique est :

Sergio Biancheri

Représentant légal de V2 S.p.A.
Racconigi, il 01/06/2019

(*) produit fabriqué hors UE pour V2 S.p.A.

2 - CARACTÉRISTIQUES TECHNIQUES

	ATRIS-700	ATRIS-1000
Alimentation (V - Hz)	230~ - 50/60	230~ - 50/60
Puissance électrique maximum (W)	160	295
Absorption en stand-by (W)	< 0,5	< 0,5
Surface de la porte (m ²)	< 10	< 15
Force de démarrage (N)	700	1000
Force nominale (N)	200	250
Vitesse maximum ouverture (cm/s)	14	Hi speed: 20 / Low Speed: 12
Vitesse maximum fermeture (cm/s)	12	Hi speed: 20 / Low Speed: 12
Température de fonctionnement (°C)	-20 ÷ +40	-20 ÷ +40
Cycles / heure	30	30
Indice d'exploitation (%)	30	30
Degré de protection (IP)	20	20
Poids moteur (Kg)	6	7
Fusibles de protection	T2,5A	T2,5A

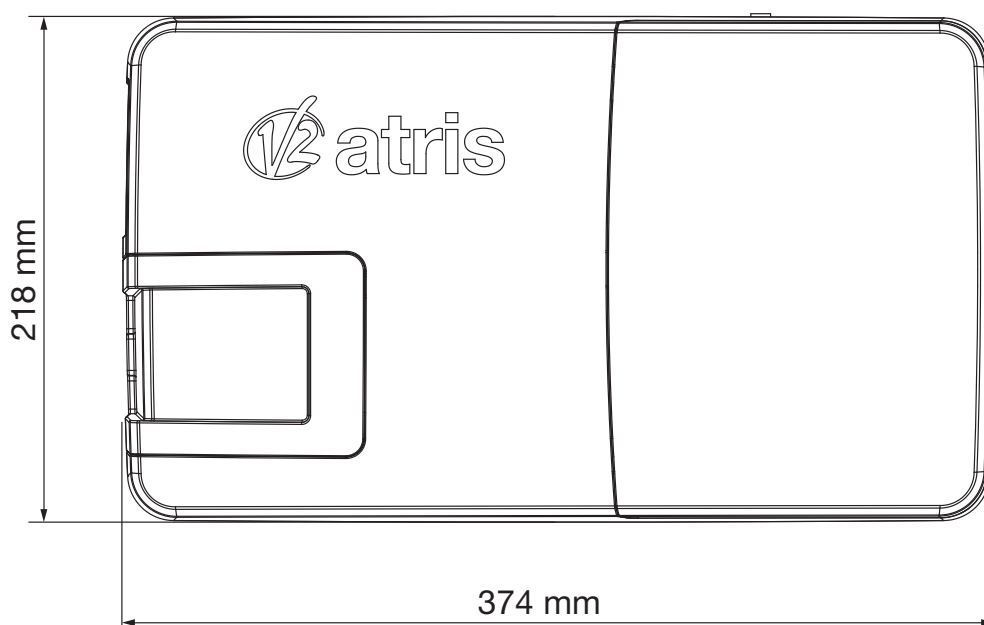
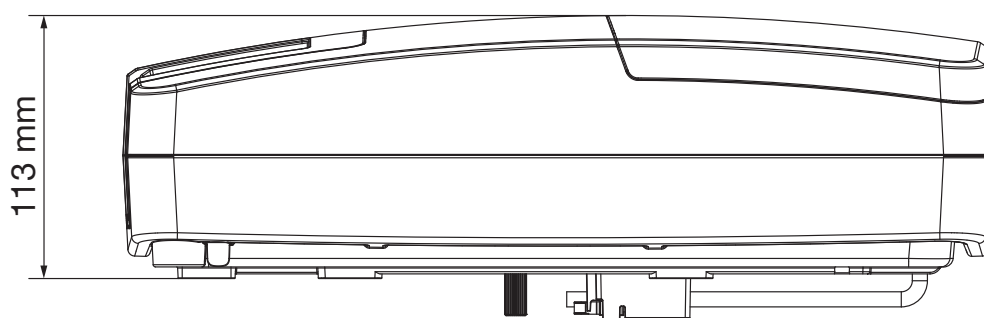

3 - SCHÉMA D'INSTALLATION

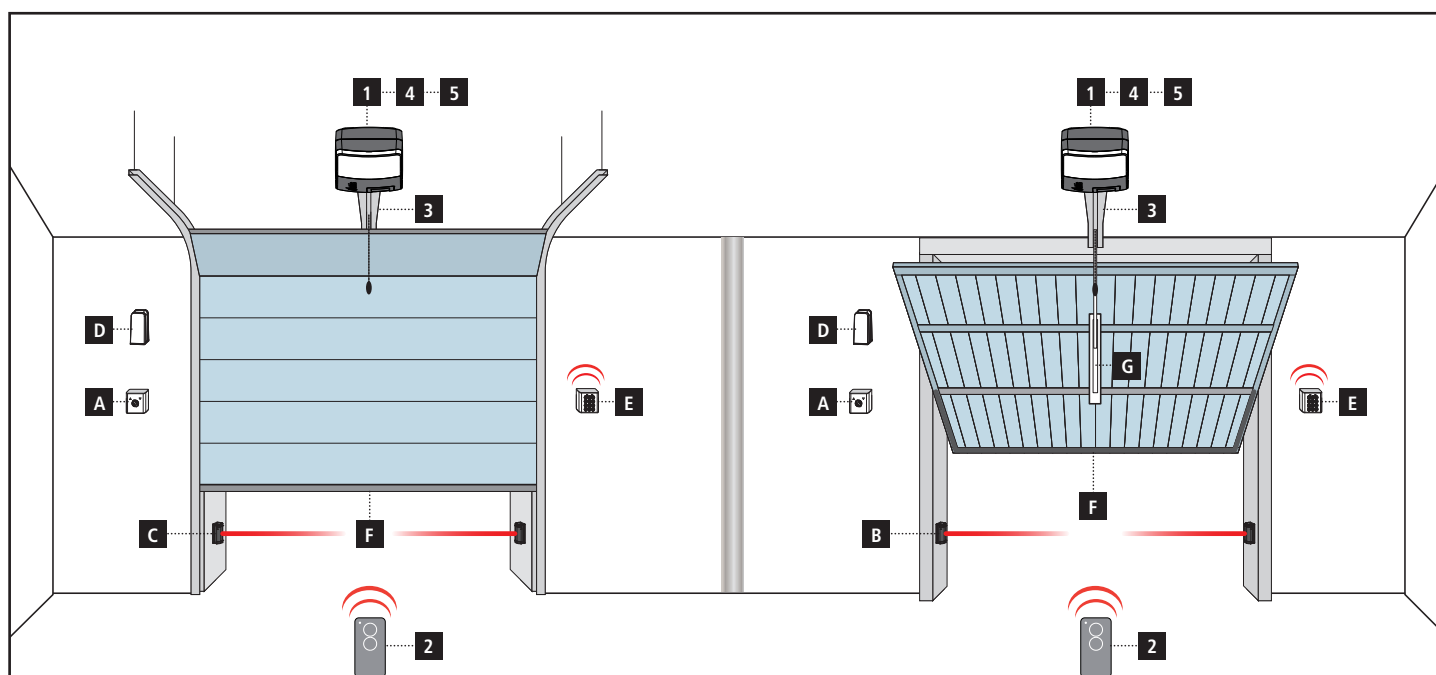

COMPOSANTS

- 1** Moteur
- 2** Transmetteur
- 3** Guide chaîne / courroie
- 4** Centrale de commande
- 5** Module récepteur

AUTRES ACCESSOIRES

- A** Sélecteur clé
- B** Photocellule interne
- C** Photocellule externe
- D** Clignotant
- E** Sélecteur numérique via radio
- F** Côtes de sécurité
- G** Bras adaptateur pour portes basculantes à contrepoids

LONGUEUR DU CÂBLE	< 10 mètres	de 10 à 20 mètres	de 20 à 30 mètres
Alimentation 230V/120V	2 x 1,5 mm ²	2 x 1,5 mm ²	2 x 2,5 mm ²
Photocellules (TX)	2 x 0,5 mm ²	2 x 0,5 mm ²	2 x 0,5 mm ²
Photocellules (RX)	4 x 0,5 mm ²	4 x 0,5 mm ²	4 x 0,5 mm ²
Sélecteur à clé	2 x 0,5 mm ²	2 x 0,5 mm ²	2 x 0,5 mm ²
Barres palpées de sécurité	2 x 0,5 mm ²	2 x 0,5 mm ²	2 x 0,5 mm ²
Feu	2 x 1,5 mm ²	2 x 1,5 mm ²	2 x 1,5 mm ²
Antenne (intégrée dans le feu)	RG174	RG174	RG174

4 - MONTAGE DU PROFILE GUIDE

1. Extraire le profilé de l'emballage en carton et vérifier son intégrité.
2. Ouvrir le profilé et une fois étendu, faire défiler le profilé de jonction jusqu'à la position limite, indiquée par les deux trous.
3. Régler la tension de la chaîne/courroie en agissant sur la vis à tête hexagonale avec une clé de 10 mm : visser l'écrou jusqu'à ce que la chaîne/courroie reste suffisamment tendue.

⚠ ATTENTION : après la mise en tension de la chaîne/courroie, s'assurer que le chariot de traction coulisse librement dans toute la longueur du guide. Eliminer d'éventuels frottements avant de procéder avec les phases de montage suivantes.

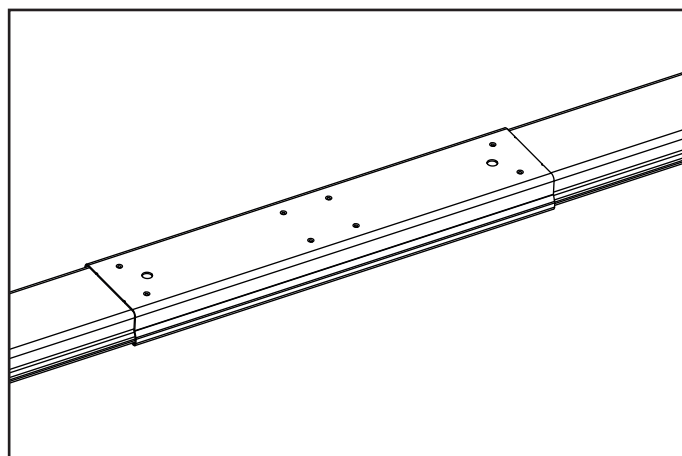

5 - MONTAGE DU MOTEUR SUR LE PROFILE

1. Positionner le profilé sur le moteur en introduisant l'arbre du moteur dans son emplacement sur le profilé.
2. Vérifier que le profilé aille en butée sur le moteur.
3. Positionner les deux étriers oméga sur le profilé au niveau des trous sur la base du moteur.
4. Fixer les deux étriers oméga avec les vis autofiletantes 6 x 15 fournies.

⚠ En cas de problèmes d'espace, le moteur peut être monté tourné de 90°.

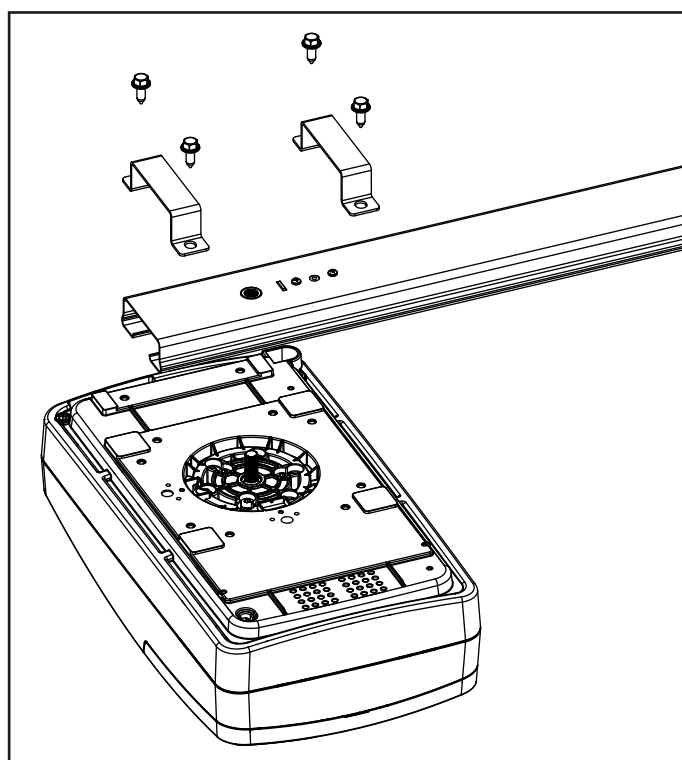
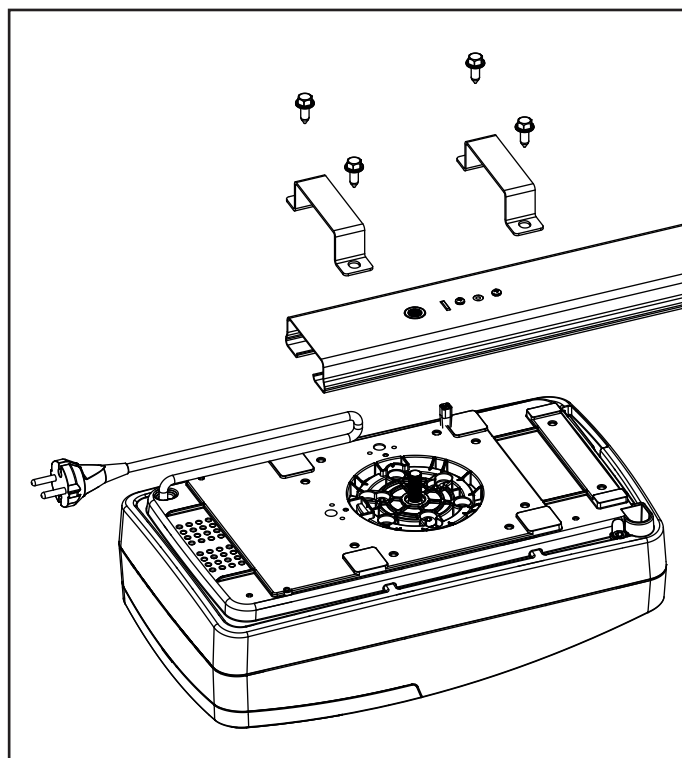

6 - INSTALLATION

1. Démontez le système de fermeture de la porte.
2. Mesurez la moitié exacte de la porte et tracez des points de référence sur la traverse supérieure et sur la plafond pour faciliter le positionnement du profilé guide.
3. Ancrez l'étrier **E** à la traverse supérieure de la porte avec des goujons adaptés au type de paroi (\varnothing minimum 8 mm).
4. Accrochez le profilé à l'étrier **E** en utilisant le goujon **F** et son clip.
5. Montez les barres trouées **H** sur le profilé en utilisant les étriers de fixation **I**. Réglez la longueur des barres de façon à ce que le profilé soit parallèle au plafond.
6. En suivant les références tracées au préalable sur le plafond, déterminez les points de fixation pour les barres; trouez puis ancrez l'automation à l'aide de chevilles adaptées au type de plafond (\varnothing minimum 8 mm).
7. Montez la barre trouée **Q** sur le chariot de traction au moyen du goujon et de ses 4 vis.

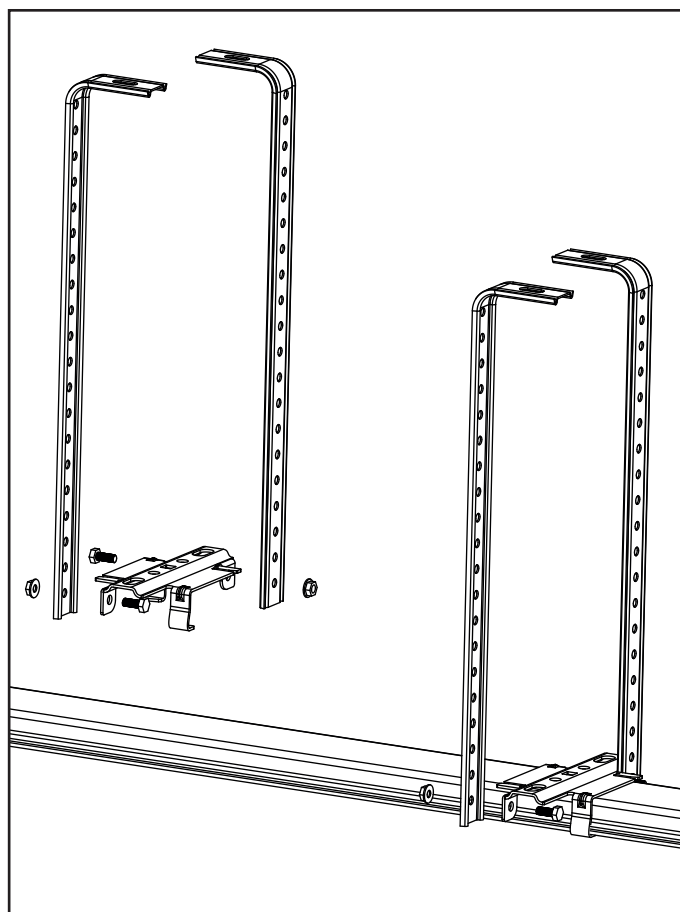
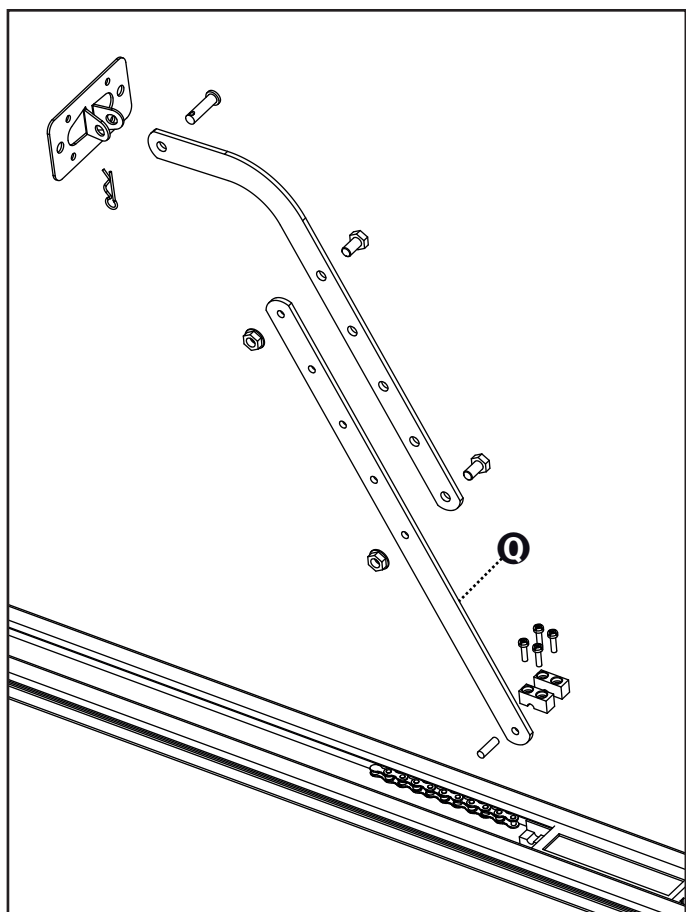
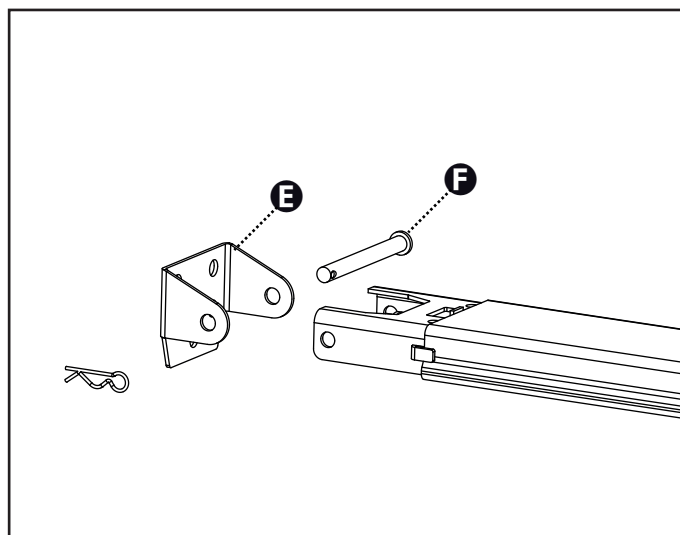

9. Uniquement pour portes sectionnelles et basculantes à ressort

Fixer la plaque de traction **P** sur la partie supérieure de la porte en respectant les références précédemment tracés.

Unir la barre percée **Q** et le bras courbe **R** en utilisant 2 boulons 6x15 et les écrous relatifs.

Unir le bras courbe **R** et la plaque de traction **P** en utilisant le goujon avec tête cylindrique avec la goupille fendue prévue.

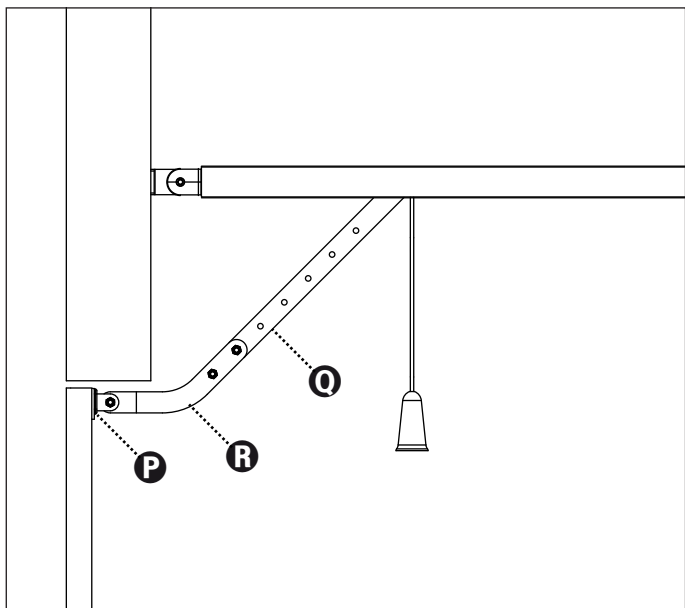

10. Uniquement pour portes basculantes à contrepoids

Fixer le bras à archet **162504** sur la partie supérieure de la porte en suivant les références précédemment tracés.

Les deux plaques d'ancrage (inférieure et supérieure) de l'archet **162504** doivent être sur le même plan, en cas contraire ajouter des cales.

Brancher la barre percée **Q** à la barre percée du bras à archet **S** en utilisant 2 boulons 6x15 et les écrous relatifs.

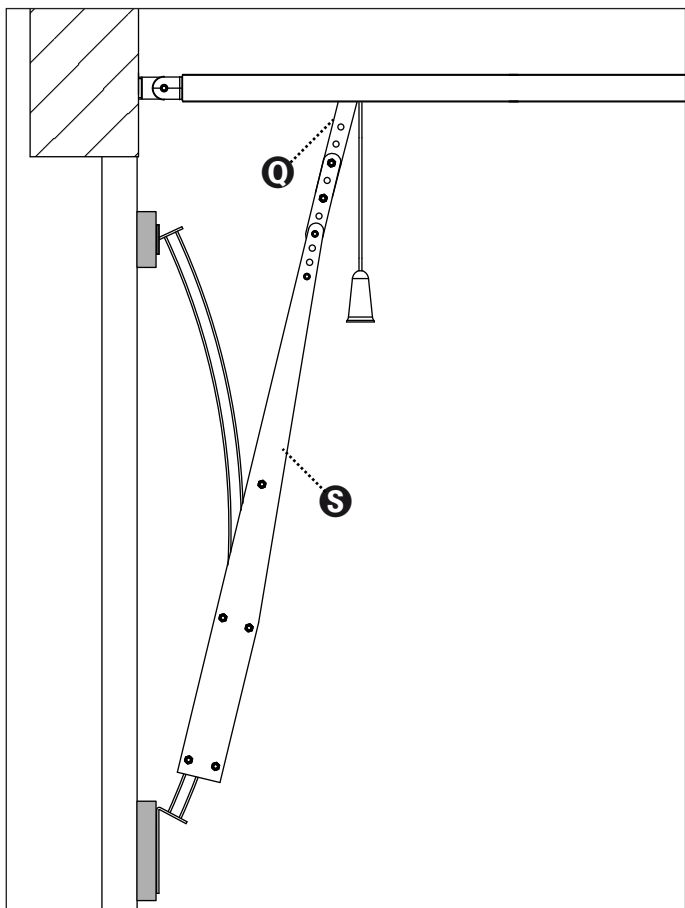

7 - DEBLOCAGE DE L'AUTOMATISATION

Pour débloquer l'automatisation de l'intérieur, il suffit de tirer le bouton vers le bas.

Ensuite, accompagner manuellement le mouvement de la porte.

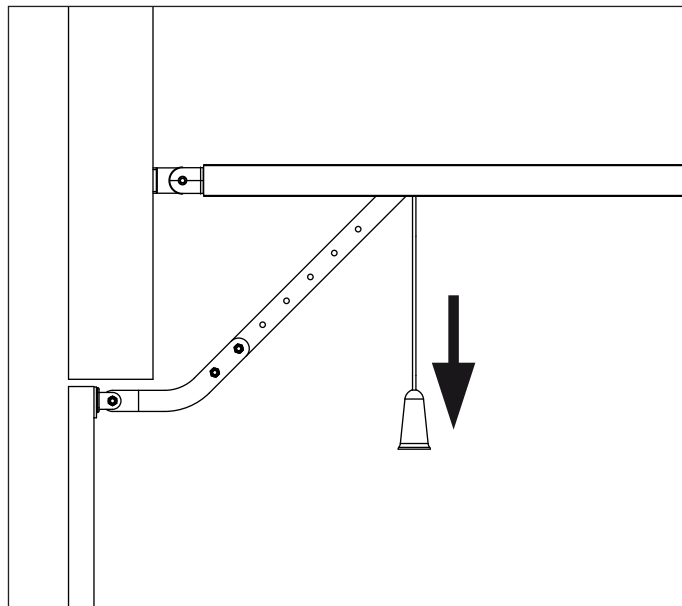

ATTENTION : ne pas utiliser le bouton pour ouvrir la porte. Il est défendu de suspendre des objets au cordon de déblocage.

S'il n'y a pas d'accès secondaires au garage, on conseille d'installer le dispositif de déblocage depuis l'extérieur (code 162518)

ATTENTION : si la porte est débloquée pour être ouverte, quand elle est fermée, elle se bloque automatiquement pour des raisons de sécurité.

Si l'alimentation de réseau n'est pas disponible, la porte peut être rouverte uniquement en agissant à nouveau sur le bouton déblocage.

Pour débloquer l'automatisation depuis l'extérieur, installer le kit de déblocage accessoire code 162518.

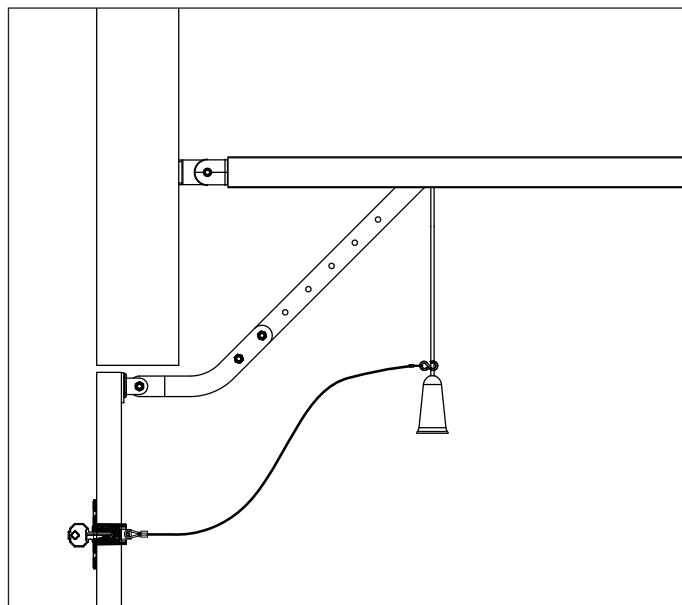

8 - CENTRALE DE COMMANDE

La PD22 est dotée d'un écran qui permet, en plus d'une programmation facile, le contrôle constant de l'état des entrées ; par ailleurs, la structure permet une programmation simple des paramètres de fonctionnement.

Dans le respect des réglementations européennes en matière de sécurité électrique et compatibilité électromagnétique, elle se caractérise par une isolation électrique complète entre la partie de circuit numérique et celle de puissance.

Autres caractéristiques :

- Alimentation protégée contre les court-circuits à l'intérieur de la centrale, sur les moteurs et sur les accessoires branchés.
- Relevé des obstacles avec contrôle du courant sur les moteurs (ampérométrie) et encodeur.
- Mémorisation de la position des fins de course.
- Test des dispositifs de sécurité (photocellules et côtes) avant chaque ouverture.
- Désactivation des entrées de sécurité avec menu de configuration : il n'est pas nécessaire de ponter les bornes relatives à la sécurité non installée, il suffit de désactiver la fonction du menu relatif.
- Sortie en basse tension utilisable pour une lampe voyant ou pour un clignotant à 24V
- Feu de courtoisie à LED intégrée.
- Fonction ENERGY SAVING.

 **ATTENTION : L'installation de la centrale, des dispositifs de sécurité et des accessoires doit être effectuée avec l'alimentation débranchée.**

8.1 - BRANCHEMENTS ELECTRIQUES

L1	Centrale antenne
L2	Blindage antenne
L3	START - Commande d'ouverture pour le branchement de dispositifs traditionnels avec contact N.A.
L4	Photocellule. Contact N.C. (désactivée par défaut)
L5	Entrée pour contacts N.A. pour le démarrage du cycle, configurable comme: - Start: commande ouverture fermeture - Open: ne commande que l'ouverture
L6	Commun (-)
L7	Alimentation +24Vdc pour photocellules et autres accessoires
L8	Alimentation commune accessoires (-)
L9	Entrée pour dispositifs de sécurité ou pour bouton de fermeture, configurable comme: - Touche de STOP. Contact N.C. (désactivé de défaut) - Côte de sécurité (désactivée de défaut) - Touche N.A pour commander la fermeture (désactivée de défaut)
L10	Clignotant 24V / Lampe voyant 24V (+)
L11	Clignotant 24V / Lampe voyant 24V (-)

BATTERY	Batterie tampon B-PACK ou kit ECO-LOGIC
RECEIVER	Connecteur pour récepteur MRx
OVERLOAD	LED de signalisation de surcharge sur l'alimentation
G1	LED de signalisation anomalies
G2	LED de signalisation de l'état de l'automatisation STAND-BY : 1 clignotement toutes les 2" OUVERTURE : clignotement 2HZ FERMETURE : clignotement 4HZ PAUSE : accès fixe

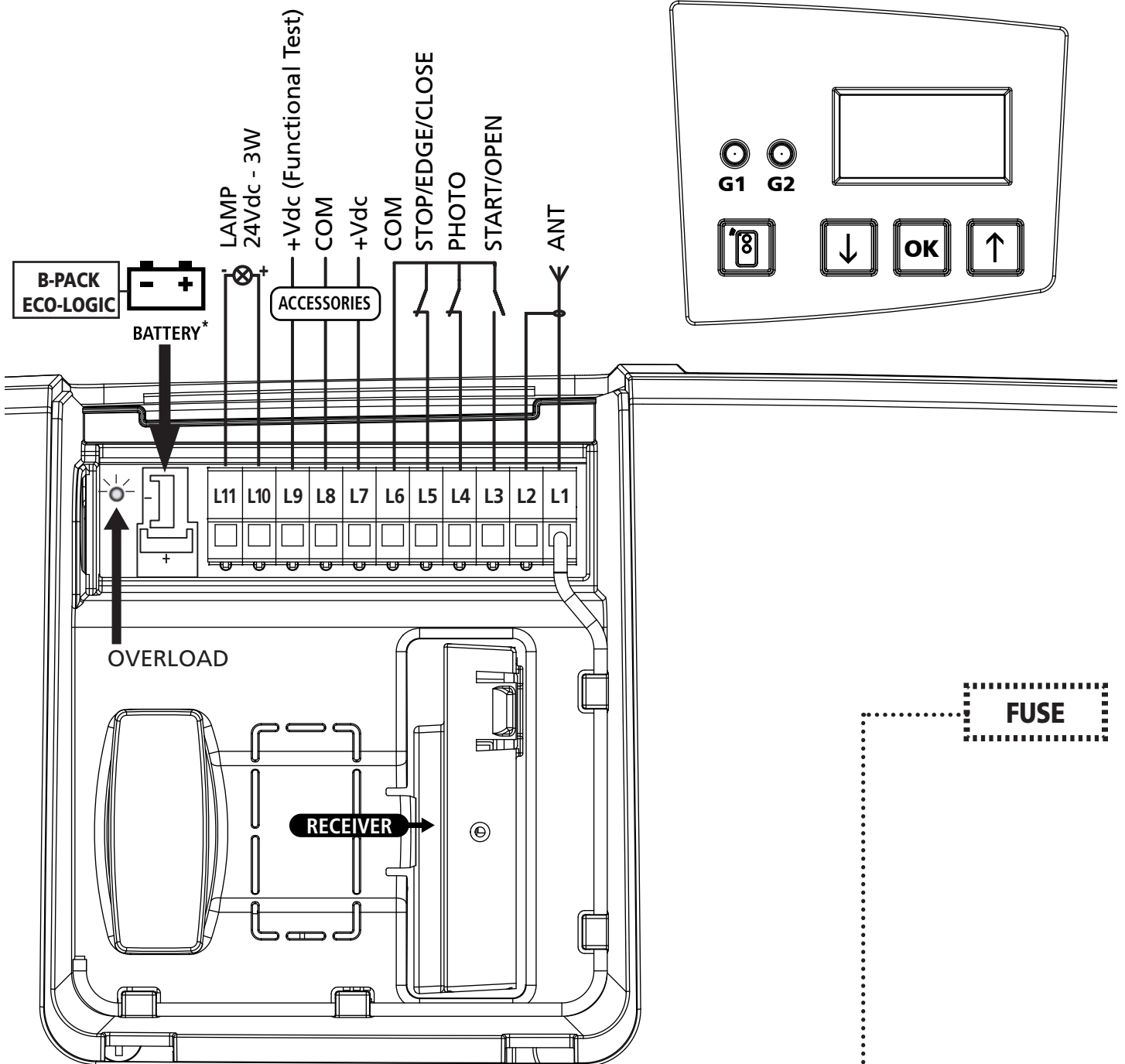

8.2 - REMPLACEMENT DU FUSIBLE

1. Retirer l'alimentation au moteur
2. Dévisser les deux vis qui se trouvent à l'arrière du moteur avec une clé à six pans de 4.
3. Retirer le couvercle
4. Remplacer le fusible par un de même valeur

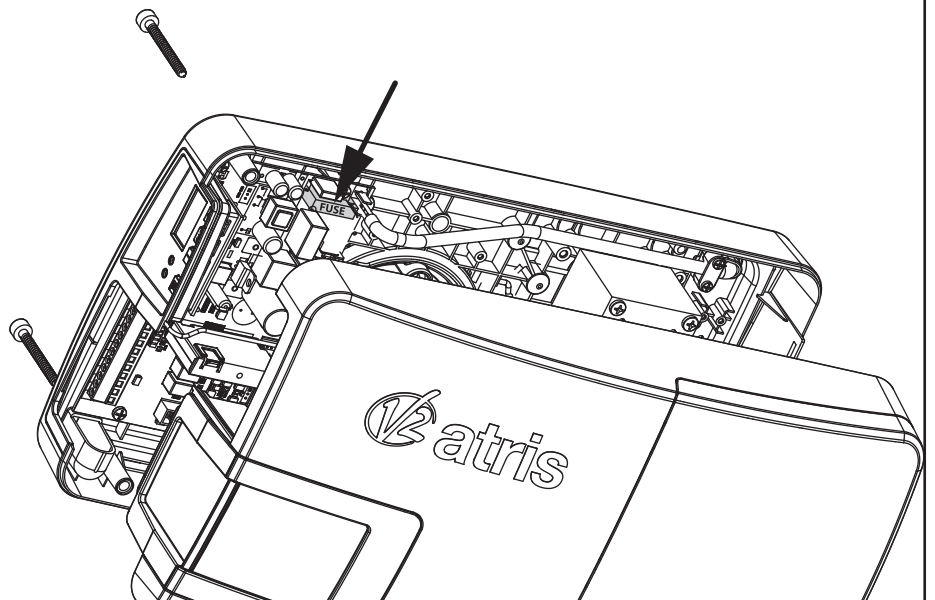

8.3 - ENTREE D'ACTIVATION

La centrale de commande a une entrée d'activation (START) pour le branchement d'un bouton N.A.

Brancher les câbles du dispositif qui commande le START entre les bornes **L3 (START)** et **L6 (COM)**

☞ La logique de fonctionnement du bouton de START et de la commande de START, via radio (canal 1 du récepteur) dépend des programmations des paramètres suivants :

- St.cF** : Fonction de la borne START (défaut = **St.rE**, fonction d'ouverture et de fermeture)
- St.RP** : Start en ouverture (défaut = **PRUS** la porte va en pause)
- St.Ch** : Start en fermeture (défaut = **St.oP** la porte s'arrête et conclut le cycle)
- St.PA** : Start en pause défaut = **Chiu** la porte se referme

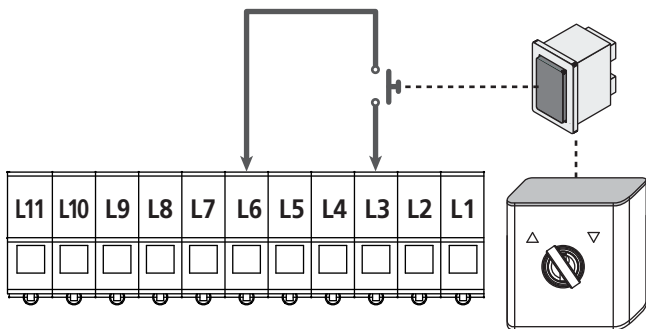

La fonction de l'interrupteur de START peut être également activée avec une télécommande mémorisée sur le canal 1 du récepteur MR.

NOTE: si l'entrée START n'est utilisée que pour l'ouverture (paramètre St.cF = oPEr), assurez-vous qu'il existe au moins 1 commande pour la fermeture: canal 1 du récepteur ou entrée STOP/CÔTE/FERMER configuré pour la fermeture.

8.4 - BRANCHEMENT DES PHOTOCELLES

La centrale PD22 fournit une alimentation à 24Vdc pour les photocellules. Les bornes d'alimentation sont protégées par un fusible électronique qui interrompt le courant en cas de surcharge.

☞ L'entrée est désactivée par défaut, pour l'habiller modifier les programmations du paramètre **Foto**

- Brancher les câbles d'alimentation des transmetteurs des photocellules entre les bornes **L8 (COM)** et **L9 (+)** de la centrale
- Brancher les câbles d'alimentation des récepteurs des photocellules entre les bornes **L7 (+)** et **L8 (COM)** de la centrale
- Brancher la sortie N.C. des récepteurs des photocellules entre les bornes **L6 (COM)** et **L4 (PHOTO)** de la centrale. Utiliser les sorties avec contact normalement fermé.

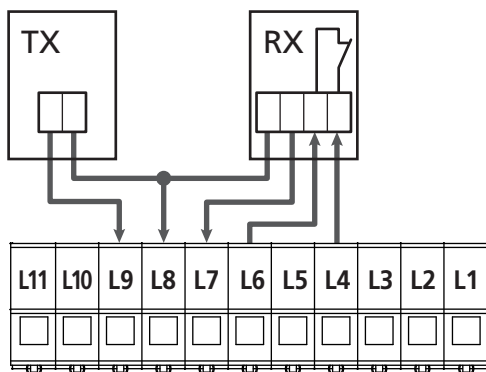

8.5 - STOP/COTE DE SECURITE/FERME

La centrale de commande est équipée d'une entrée pouvant être utilisée pour connecter une touche de stop ou une côte de sécurité ou encore une touche pour la fermeture.

☞ L'entrée est désactivée par défaut, pour l'habiller comme **STOP**, comme côte de sécurité ou entrée de fermeture, il faut intervenir sur les configurations du paramètre **SiC**

Bouton de STOP

Pour brancher un bouton de STOP, il faut configurer le paramètre **SiC = St.oP**

Brancher les câbles du bouton STOP (N.C.) entre les bornes **L5 (STOP)** et **L6 (COM)**.

L'ouverture du bouton provoque l'arrêt du moteur et l'annulation de la fermeture automatique (si habilitée).

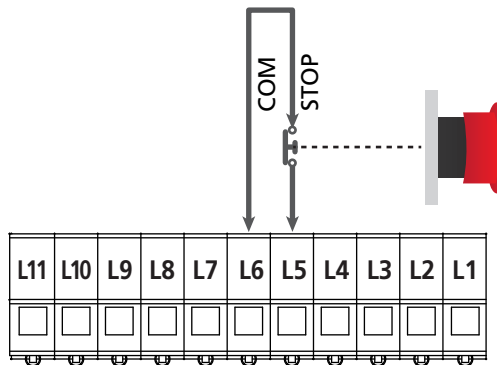

La fonction de l'interrupteur de STOP peut être également activée avec une télécommande mémorisée sur le canal 3 du récepteur MR.

Côte de sécurité

Pour brancher une côte de sécurité, il faut configurer le paramètre **SiC = EdGE**

Brancher les câbles de la côte de sécurité entre les bornes **L5 (EDGE)** et **L6 (COM)**.

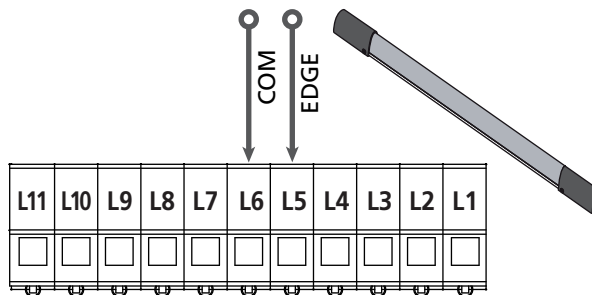

L'intervention de la côte durant la fermeture cause la réouverture complète et l'annulation de la fermeture automatique - si habilitée - après 3 interventions consécutives.

Cette entrée est capable de gérer aussi bien la côte classique avec un contact normalement fermé que la côte à caoutchouc conducteur avec résistance nominale 8,2 kohm.

⚠ ATTENTION:

- Si on utilise plusieurs côtes avec contact normalement fermé, les sorties doivent être branchées en série.
- Si on utilise plusieurs côtes à caoutchouc conducteur, les sorties doivent être branchées en cascade et seule la dernière doit être terminée sur la résistance de 8,2Kohm.

Entrée de fermeture

Pour utiliser l'entrée comme commande de fermeture, il faut configurer le paramètre $S_{iC} = cL_{o5}$

Connecter une borne normalement ouverte aux bornes **L5** et **L6**

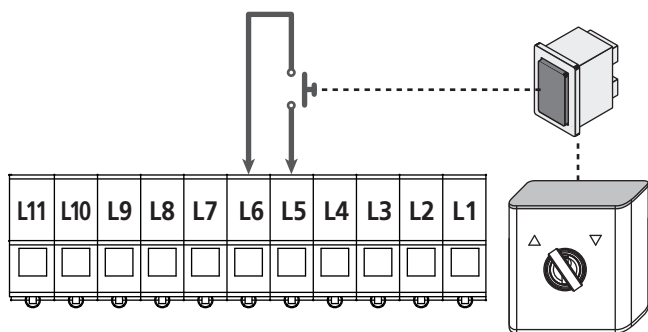

8.6 - SORTIE CLIGNOTANT / VOYANT

La centrale PD22 dispose d'une sortie lumières à 24Vdc-3W configurable qui peut être utilisée pour le branchement d'un clignotant ou d'une lampe voyant.

 l'entrée est configurée par défaut comme clignotant (paramètre $SP_{iR} = FL5h$).
Pour configurer la sortie comme voyant, modifier les programmations du paramètre SP_{iR}

Le clignotant s'active durant ouverture et fermeture avec la même fréquence de clignotement, tandis que la lampe voyant clignote à 2 Hz en ouverture, 4 Hz en fermeture et reste allumée jusqu'à la pause.

Brancher les câbles aux bornes **L10 (+)** et **L11 (-)** de la centrale.

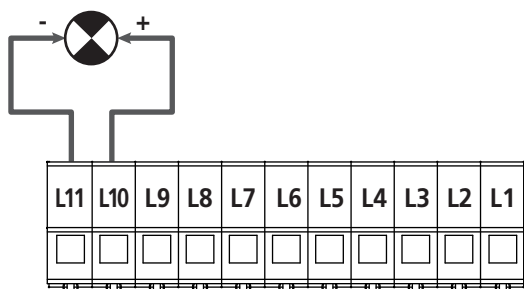

8.7 - FEU DE COURTOISIE

ATRIS est doté d'un feu de courtoisie intégré qui reste durant l'ouverture et la fermeture plus un temps programmable avec le paramètre LUC_i (défaut = 1 minute)

NOTE : si la fermeture automatique est activée le feu de courtoisie reste allumé pour toute la pause et commence à clignoter durant les 20 dernières secondes avant la refermeture.
En plus du clignotement, durant les 20 dernières secondes avant la refermeture, le dispositif émet aussi des BIP.

8.8 - ANTENNE

ATRIS est fourni avec une antenne interne déjà branchée. Si la portée radio ne suffit pas, il faut utiliser l'antenne externe code 19A001.

Retirer l'antenne interne branchée sur la borne L1.
Brancher le pôle chaud de l'antenne externe à la borne L1 (ANT) de la centrale et la chausse à la borne L2 (ANT-)

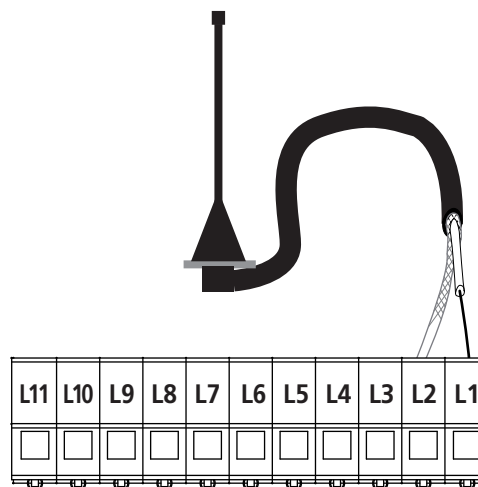

8.9 - ALIMENTATION

La centrale doit être alimentée par une ligne électrique à 230-50Hz protégée avec interrupteur magnétothermique différentiel conforme aux réglementations de loi.

Brancher la fiche du dispositif à la ligne électrique.

8.10 - ALIMENTATION DEPUIS BATTERIE

Pour que l'appareil puisse fonctionner même en cas de coupure d'électricité, il est nécessaire de raccorder la batterie tampon B-PACK (accessoire réf 161212) ou le dispositif ECO-LOGIC (réf. 28A034).

Brancher le connecteur de la batterie tampon B-PACK ou du dispositif ECO-LOGIC aux bornes BATTERY de la centrale.

 **ATTENTION :** si on utilise l'alimentation d'une batterie ou du dispositif ECO-LOGIC, il faut habiliter la fonction ENERGY SAVING (paramètre $E_{n.5R} = S_i$)

8.11 - RECEPTEUR A BRANCHEMENT

La centrale PD22 est prévue pour le branchement d'un récepteur de la série MR avec architecture super-hétérodyne à sensibilité élevée.

Le module récepteur MR a à disposition 4 canaux à chacun desquels est associée une commande de la centrale :

- CANAL 1 → START
- CANAL 2 → OUVERTURE PARTIELLE POUR VENTILATION
- CANAL 3 → STOP
- CANAL 4 → FEUX DE COURTOISIE

NOTE : Pour la programmation des 4 canaux et des logiques de fonctionnement, lire attentivement les instructions jointes au récepteur MR.

9 - PANNEAU DE CONTROLE

9.1 - DISPLAY

Quand on active l'alimentation, l'armoire vérifie le correct fonctionnement de l'écran, en allumant tous les segments pour 1,5 sec. **8.8.8.8**. Dans les 1,5 sec. suivants, vient visualisée la version du logiciel, pour exemple **Pr 1.0**.

A la fine de ce test vient visualisé le panneau de contrôle.

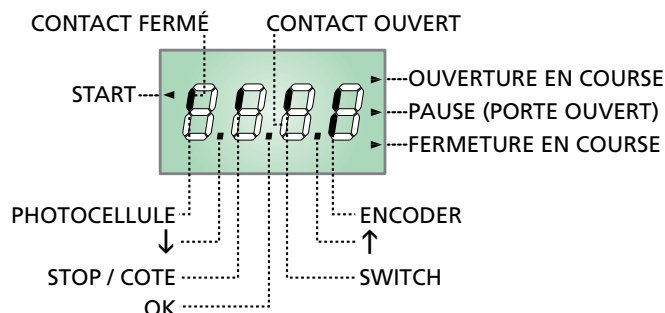

REMARQUE: si le panneau est éteint, l'armoire de commande pourrait être en mode ENERGY SAVING; appuyer sur la touche OK pour l'allumer.

Le panneau de contrôle (en pause) indique l'état physique des contacts à la plaque à bornes, de l'interrupteur de réalignement et des touches de programmation : si le segment vertical en haut est allumé, le contact est fermé ; si le segment vertical en bas est allumé, le contact est ouvert (le dessin ci-dessus illustre le cas où les entrées sont toutes branchées correctement).

Les segments de l'encodeur clignotent alternativement quand le moteur est en mouvement et indiquent son fonctionnement correct.

Les points entre les chiffres de l'écran indiquent l'état des boutons de programmation : quand on presse une touche, le point relatif s'allume.

La flèche à gauche de l'écran indique l'état de l'entrée de START. La flèche s'allume quand l'entrée est fermée.

Les flèches à droite de l'écran indiquent l'état de la porte :

- La flèche plus en haut s'allume quand la porte est en phase d'ouverture.
- La flèche centrale indique que la porte est en pause. Si elle clignote, signifie que le comptage du temps est actif pour la fermeture automatique.
- La flèche plus en bas s'allume quand la porte est en phase de fermeture.

9.2 - USAGE DES TOUCHES POUR LA PROGRAMMATION

La programmation des fonctions et des temps de la centrale est effectuée avec un menu spécial de configuration, accessible et qui peut être exploré avec les 3 touches **↑**, **↓** et **OK** qui se situent à côté de l'écran de la centrale.

ATTENTION : Hors du menu de configuration, si on presse les touches **↑, on commande l'OUVERTURE et si presse la touche **↓**, on commande la FERMETURE.**

Dans les prochaines pages, on représente les menus de programmation principaux de la centrale.

Pour se déplacer dans ces menus, il faut utiliser les 3 touches **↑**, **↓** et **OK** suivant les indications de ce tableau :

	Appuyer et relâcher la touche OK
	Maintenir la touche OK appuyée pour 2 secondes
	Relâcher la touche OK
	Appuyer et relâcher la touche ↑
	Appuyer et relâcher la touche ↓

10 - ACCES AUX PROGRAMMATIONS DE LA CENTRALE

1. Tenir la touche **OK** enfoncée jusqu'à ce que l'afficheur visualise le menu désiré
 - **FC** Programmation des fins de course (chapitre 10.2)
 - **SEn** Apprentissage automatique de la force (chapitre 10.3)
 - **PrG** Programmation de la centrale (chapitre 12)
 - **Cnt** Compte-heures de cycles (chapitre 11)
 - **dEF** Chargement des paramètres de défaut (chapitre 8)
2. Libérer la touche **OK** : l'écran visualise la première rubrique du menu secondaire

⚠ ATTENTION : si on n'effectue aucune opération pendant plus d'une minute, la centrale sortie du mode de programmation sans sauver les programmations et les mo

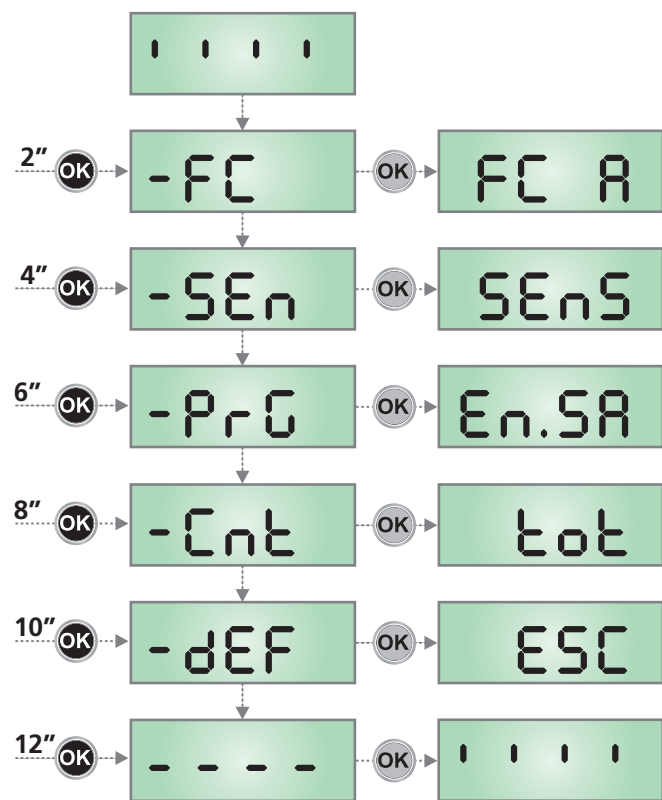

10.1 - PROGRAMMATION DES FINS DE COURSE

1. Tenir la touche **OK** enfoncée jusqu'à ce que l'écran visualise **-FC**
2. Libérer la touche **OK** : l'écran visualise **FC A** (fin de course d'ouverture)
3. Presser la touche **OK** : **FC A** clignote
4. Si on tient la touche **↓** ou **↑**, enfoncée, déplacer la porte jusqu'à la position du fin de course d'ouverture
5. Presser la touche **OK** pour confirmer : l'écran visualise **FC A**
6. Presser la touche **↓** : l'écran visualise **FC C** (fin de course de fermeture)
7. Presser la touche **OK** : **FC C** clignote
8. Si on tient la touche **↓** ou **↑** enfoncée, déplacer la porte jusqu'à la position du fin de course de fermeture
9. Presser la touche **OK** pour confirmer : l'écran visualise **FC C**
10. Presser la touche **↓** : l'écran visualise **SAuE**
11. Presser la touche **OK** : l'écran visualise **no**
12. Presser la touche **↓** : l'écran visualise **S_i**
13. Presser la touche **OK** : les fins de course sont mémorisés et l'écran visualise le menu pour la programmation de la force **SEnS** reporté dans la page ci-contre

NOTE : on conseille de programmer les deux fins de course dans la même séance de programmation

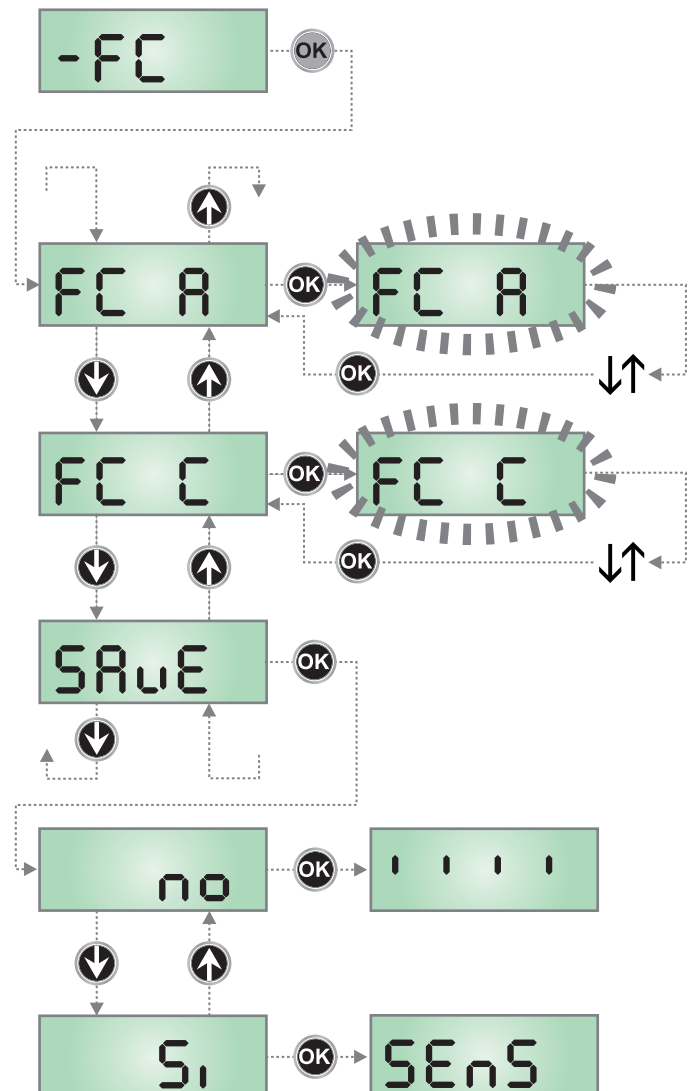

10.2 - APPRENTISSAGE AUTOMATIQUE DE LA FORCE

1. Tenir la touche **OK** enfoncée jusqu'à ce que l'écran visualise **-SEn**
2. Libérer la touche **OK** : l'écran visualise **ESC** (presser la touche **OK** uniquement si on veut sortir de ce menu)
3. Presser la touche **↓** : l'écran visualise **SEnS**
4. Presser la touche **OK** pour démarrer la procédure : l'inscription **SEnS** clignote sur l'écran et la porte effectue un cycle complet de fermeture jusqu'à butée, ouverture complète et fermeture complète.
5. Quand la procédure est terminée, l'écran visualise le panneau de contrôle

⚠ ATTENTION : si la centrale reçoit une commande de START durant la procédure d'apprentissage automatique de la force, la procédure est interrompue et les données partielles qui ont été relevées sont mémorisées.

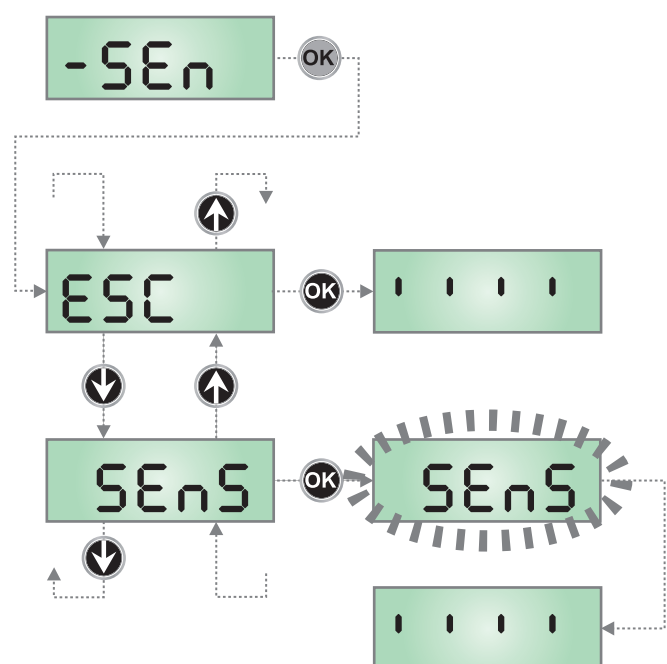

10.3 - CHARGEMENT DES PARAMETRES DE DEFAULT

En cas de nécessité, il est possible de ramener tous les paramètres à leur valeur standard ou de défaut (voir le tableau récapitulatif final).

⚠ ATTENTION : Cette procédure comporte la perte de tous les paramètres personnalisés.

1. Maintenir la touche **OK** enfoncée jusqu'à ce que l'écran visualise **-dEF**
2. Libérer la touche **OK** : l'écran visualise **ESC** (presser la touche **OK** uniquement si on veut sortir de ce menu)
3. Presser la touche **↓** : l'écran visualise **dEF.**
4. Presser la touche **OK** : l'écran visualise **no**
5. Presser la touche **↓** : l'écran visualise **S_i**
6. Presser la touche **OK** : tous les paramètres sont réécrits avec la valeur de défaut (voir chapitre 12), la centrale sort de la programmation et l'écran visualise le panneau de contrôle.

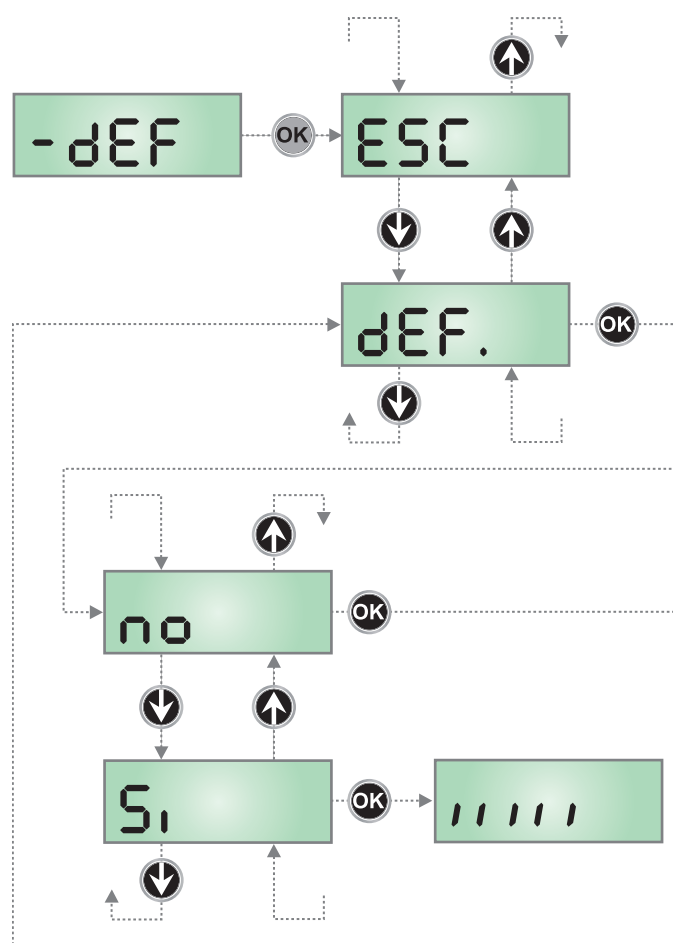

11 - LECTURE DU COMPTEUR DE CYCLES

La centrale PD22 tient le compte des cycles d'ouverture terminés et, si demandé, signale la nécessité d'entretien après un nombre préétabli de manœuvres.

Deux compteurs sont disponibles :

- Totaliseur qui ne peut pas être ramené à zéro des cycles d'ouverture terminés (option tot de la rubrique **Cnt**)
- Compteur à augmenter des cycles qui manquent à la prochaine intervention (option **SERu** de la rubrique **Cnt**). Ce deuxième compteur peut être programmé avec la valeur désirée.

Pour accéder au menu, suivre les indications suivantes :

1. Maintenir la touche **OK** enfoncée jusqu'à ce que l'écran visualise **-Cnt**
2. Libérer la touche **OK** : l'écran visualise **tot**

11.1 - COMPTEUR TOTAL DE CYCLES

L'aire 1 représente la lecture du comptage total de cycles terminés: avec les touches **↑** et **↓**, il est possible d'alterner la visualisation des milliers ou des unités.

L'aire 2 représente la lecture du nombre de cycles qui manquent à la prochaine intervention d'entretien : la valeur est arrondie aux centaines.

L'aire 3 représente l'établissement de ce dernier compteurs: à la première pression de la touche **↑** ou **↓**, la valeur en cours du compteur est arrondi aux mille, chaque pression successive augmente le réglage de 1000 unités ou le diminue de 100.

11.2 - SIGNALISATION DE LA NECESSITE D'ENTRETIEN

Quand le compteur des cycles manquants à la prochaine intervention d'entretien arrive à zéro, la centrale signale la demande d'entretien en affichant le sigle **SERu** à l'écran avec clignotement du Led G1 (rouge) durant l'ouverture et la fermeture.

La signalisation perdure tant que l'installateur n'accède pas au menu de lecture et de configuration du compteur, en programmant éventuellement le nombre de cycle après lequel l'entretien sera à nouveau demandé.

Si une nouvelle valeur n'est pas programmée (c'est-à-dire le compteur est laissé à zéro), la fonction de signalisation de la demande d'entretien est désactivée et la signalisation n'est plus répétée.

⚠ ATTENTION : les opérations d'entretien doivent être effectuées exclusivement par un personnel qualifié.

Le schéma qui suit illustre la procédure pour lire le totaliseur, lire le nombre de cycles qui manquent à la prochaine intervention d'entretien et programmer le nombre de cycles qui manquent à la prochaine intervention d'entretien (dans l'exemple, la centrale a terminé 12451 cycles et il manque 13000 cycles à la prochaine intervention).

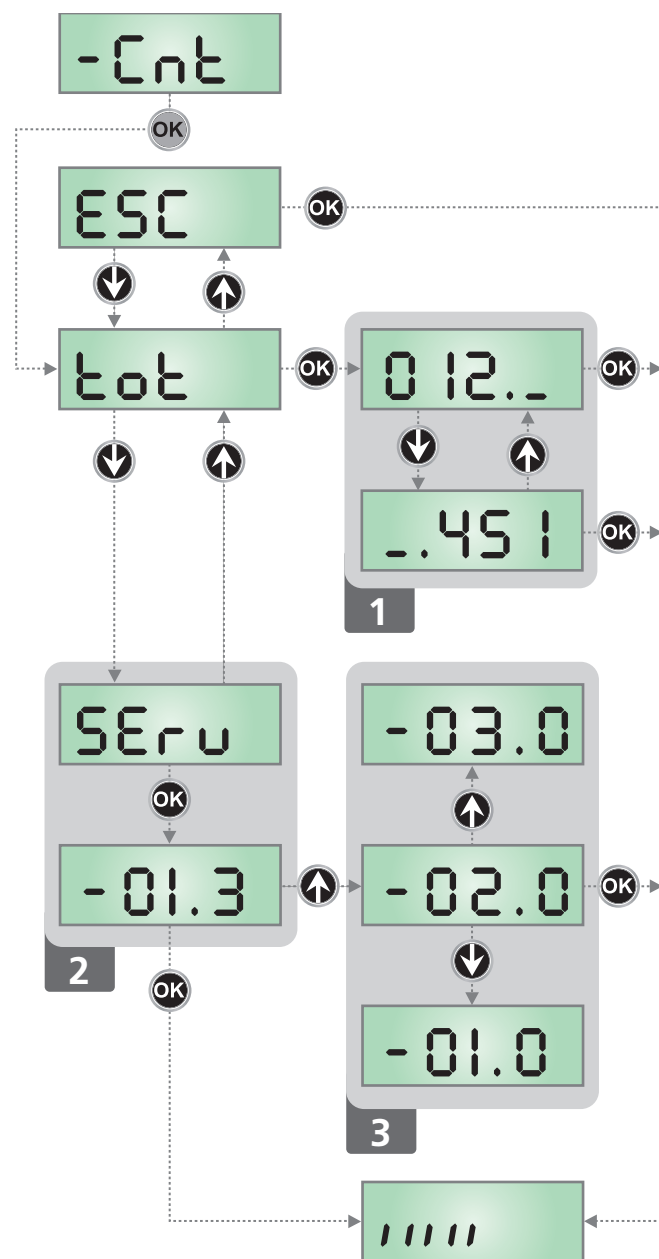

12 - PROGRAMMATION DES PARAMETRES DE FONCTIONNEMENT

Le menu de programmation **-PrG** contient une liste de rubriques configurables : une fois saisies dans ce menu, le sigle qui apparaît sur l'écran indique la rubrique actuellement sélectionnée. Si on presse la touche ↓, on passe à la rubrique successive ; si on presse la touche ↑, on revient à la rubrique précédente.

Si on presse la touche **OK**, on visualise la valeur actuelle du paramètre sélectionné et on peut éventuellement le modifier avec les touches ↑ et ↓ ; pour confirmer la nouvelle valeur, presser à nouveau **OK**.

Pour accéder au menu, suivre les indications suivantes :

1. Maintenir la touche **OK** enfoncée jusqu'à ce que l'écran visualise **-PrG**
2. Libérer la touche **OK** : l'écran visualise **En.SR**

La dernière rubrique de menu (**FinE**) permet de mémoriser les modifications effectuées et de revenir au fonctionnement normal de la centrale. **Pour ne pas perdre sa configuration, il est obligatoire de sortir du mode de programmation à travers cette rubrique de menu.**

ATTENTION : si on n'effectue aucune opération pendant plus d'une minute, la centrale sort du mode de programmation sans sauvegarder les programmations et les modifications effectuées sont perdues.

Si on tient les touches ↓ et ↑ enfoncées, les rubriques du menu de configuration défilent rapidement, jusqu'à ce qu'on visualise la rubrique **FinE**.

De cette façon, on peut atteindre rapidement la fin de la liste.

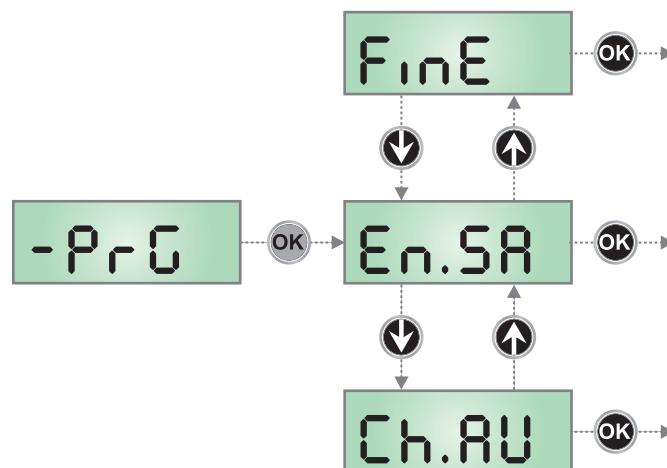

PARAMÈTRE	VALEUR	DESCRIPTION	DEFAULT	MEMO
En.SR		Habilitation Energy Saving Cette fonction est utile pour réduire les consommations en pause de l'automatisation. ATTENTION : Si on installe la batterie tampon B-PACK, ce paramètre doit être programmé sur no. Si ATRIS est alimenté par le dispositif ECO-LOGIC, ce paramètre doit être programmé sur Si. Si la fonction est habilitée, la centrale entre en mode ENERGY SAVING dans les conditions suivantes : <ul style="list-style-type: none"> • 5 secondes après la fin d'un cycle de travail • 5 secondes après une ouverture (si la fermeture automatique n'est pas habilitée) • 30 secondes après la sortie du menu de programmation En modalité ENERGY SAVING, on désactive l'alimentation d'accessoires, écran, clignotant. La sortie de la modalité ENERGY SAVING se fait : <ul style="list-style-type: none"> • Si un cycle de travail est activé • Si on presse la touche OK 	no	
	no	Fonction non habilitée		
	Si	Fonction habilitée		
Ch.AU		Fermeture automatique	no	
	no	Fonction désactivée		
	0.5" - 4h00	La porte se referme après le temps programmé. NOTE : 20 secondes avant la refermeture automatique de la porte, la lumière intégrée clignote et le buzzer émet des BIP pour prévenir de la fermeture imminente.		
PR.C.		Pré-alarme fermeture automatique 20 secondes avant la refermeture automatique de la porte (si active), la centrale envoie des signalisations pour signaler la fermeture imminente	b.F.	
	no	Fonction non habilitée		
	bEEP	Pré-alarme sonore : le buzzer interne émet des BIP		
	FLSh	Pré-alarme visuelle : la lumière intégrée clignote		
	b.F.	Pré-alarme sonore + visuelle		

PARAMÈTRE	VALEUR	DESCRIPTION	DEFAULT	MEMO
υEL.A		Vitesse en ouverture (ATRIS1000 seulement) ATTENTION : il est nécessaire d'exécuter l'auto-apprentissage de la force (menu SE _n) à chaque modification de la valeur de ce paramètre.	h _i	
	h _i	Vitesse élevée (20 cm/s)		
	L _o	Vitesse basse (12 cm/s)		
υEL.C		Vitesse en fermeture (ATRIS1000 seulement) ATTENTION : il est nécessaire d'exécuter l'auto-apprentissage de la force (menu SE _n) à chaque modification de la valeur de ce paramètre.	L _o	
	h _i	Vitesse élevée (20 cm/s) ATTENTION: Si le niveau de protection de type C (tableau chap. 1.1) et si la vitesse de fermeture est configurée sur la valeur la plus élevée (uniquement Atris1000), on recommande d'utiliser un bord sensible.		
	L _o	Vitesse basse (12 cm/s)		
P.APP		Pourcentage d'ouverture partielle	20	
	0 - 100	Pourcentage de la course parcourue par la porte à la réception d'une commande d'ouverture partielle. REMARQUE : l'ouverture partielle ne peut être commandée que par radio en actionnant le canal 2 du récepteur.		
St.cF		Utilisation de l'entrée START	St.r.t	
	St.r.t	Fonction de Start (liée également aux paramètres St.AP, St.PR, St.Ch)		
	oPE _n	Fonction d'ouverture (Ouvrir-Stop)		
St.AP		Start en ouverture Ce menu permet d'établir le comportement de la centrale si une commande de Start est reçue durant la phase d'ouverture	PAUS	
	PAUS	La porte va en pause		
	no	La commande START est ignorée		
	Ch.U	La porte se referme		
St.Ch		Start en fermeture Ce menu permet d'établir le comportement de la centrale si une commande de Start est reçue durant la phase de fermeture	St.oP	
	St.oP	La porte s'arrête et termine le cycle		
	APe _r	La porte se rouvre		
St.PR		Start en pause Ce menu permet d'établir le comportement de la centrale si une commande de Start est reçue tandis que la porte est ouverte en pause	Ch.U	
	Ch.U	La porte se referme		
	no	La commande START est ignorée		
	PAUS	Le temps de pause est rechargé (si le paramètre Ch.RU = no une commande de START durant la pause commande la fermeture de la porte)		
SE _n .A		Sensibilité du capteur d'obstacles durant la phase d'ouverture	3	
	no	Fonction désactivée		
	1 - 9	1: sensibilité maximale 9: sensibilité minimale		
SE _n .C		Sensibilité du capteur d'obstacles durant la phase de fermeture	3	
	no	Fonction désactivée		
	1 - 9	1: sensibilité maximale 9: sensibilité minimale		

PARAMÈTRE	VALEUR	DESCRIPTION	DEFAULT	MEMO
Foto		Entrée photocellules	no	
	no	Entrée désactivée		
	Si	Entrée habilitée en fermeture. L'intervention de la photocellule cause la réouverture complète de la porte.		
Ft.EE		Test des photocellules Pour garantir une plus grande sécurité pour l'utilisateur, avant que chaque cycle ne commence, la centrale effectue un test de fonctionnement des photocellules. Si le test est réussi, la porte commence l'ouverture/fermeture. En cas contraire, la porte reste arrêtée et la centrale signale une anomalie.	no	
	no	Fonction désactivée		
	Si	Fonction habilitée		
SiC		Entrée sécurités Ce menu permet de sélectionner le type de dispositif qui est branché sur l'entrée L5	no	
	no	Entrée désactivée		
	STOP	Bouton de STOP (voir paragraphe 8.5)		
	EDGE	Côte de sécurité (voir paragraphe 8.5)		
	CLoS	Entrée (normalement ouverte) avec fonction de fermeture		
Co.EE		Test des côtes de sécurité Pour garantir une plus grande sécurité pour l'utilisateur, avant que chaque cycle ne commence, la centrale effectue un test de fonctionnement des côtes. Si le test est réussi, la porte commence l'ouverture/fermeture. En cas contraire, la porte reste arrêtée et la centrale signale une anomalie. Ce menu permet d'activer le test en fonction du type de côte de sécurité installée.	no	
	no	Fonction désactivée		
	RESi	Test habilité pour côtes en caoutchouc résistif (8,2 KOhm)		
	Foto	Test habilité pour côtes optiques		
t.PrE		Temps pré-clignotement NOTE : cette fonction intervient uniquement si le paramètre SPiR = FLSH	no	
	no	Fonction désactivée		
	0.5" - 1'00	Avant chaque mouvement de la porte, le clignotant est activé pour signaler la manœuvre imminente (temps programmable de 0,5" à 1'00)		
SPiR		Sortie lumières Ce menu permet de programmer le fonctionnement de la sortie lumières	FLSh	
	FLSh	Fonction clignotante (fréquence fixe 2Hz)		
	no	Sortie non active		
	W.L.	Fonction lampe voyant : indique en temps réel l'état de la porte, le voyant indique les quatre conditions possibles : - PORTE ARRÊTÉE lumière éteinte - PORTE EN PAUSE la lumière est toujours allumée - PORTE EN OUVERTURE la lumière clignote lentement (2Hz) - PORTE EN FERMETURE la lumière clignote rapidement (4Hz)		
LUCi		Feu de courtoisie Ce menu permet de programmer le retard d'arrêt du feu de courtoisie intégrée en fin de cycle	1'00	
	0.0" - 20'0	Le feu s'allume quand l'automatisation est activée et s'éteint en fin de cycle après le temps programmé pour ce paramètre		

PARAMÈTRE	VALEUR	DESCRIPTION	DEFAULT	MEMO
RUS		Contrôle lumière depuis canal 4 du récepteur	tim	
	tim	TIMER : la lumière s'allume quand un transmetteur est reçu sur le canal 4 et s'éteint après le temps programmé pour le paramètre LUCi		
	bist	BISTABLE : la lumière s'allume/s'éteint chaque fois qu'un transmetteur est reçu sur le canal 4		
	Mon	MONOSTABLE : la lumière reste allumée jusqu'à ce que le signal du transmetteur arrive sur le canal 4		
rLR		Relâchement du moteur sur le fin de course de fermeture Quand la porte s'arrête le fin de course de fermeture le moteur est commandé pendant une fraction de seconde en direction opposée en desserrant la tension des engrenages du moteur	0	
	0	Fonction désactivée		
	1 - 10	Temps de relâchement (max. 1 second)		
FinE		Fin programmation Ce menu permet de sauver dans la mémoire les paramètres modifiés et de terminer la programmation	no	
	no	Ne sort pas du menu de programmation		
	Si	Mémorise les paramètres programmés et sort du menu de programmation		

13 - ANOMALIES DE FONCTIONNEMENT

Dans ce paragraphe, on énumère quelques anomalies de fonctionnement qui peuvent se présenter, leur cause est indiquée et la procédure pour apporter un remède.

En plus des signalisations qui suivent la LED rouge G1 qui se trouve sur le panneau avant clignote.

Dans le cas de signalisations non indiquées dans le tableau ci-dessous, consulter le service assistance V2

AFFICHAGE	DESCRIPTION	SOLUTION
La led OVERLOAD est allumé	Cela signifie qu'une surcharge est présente sur l'alimentation des accessoires.	<ol style="list-style-type: none"> Débrancher les bornes L7-L8. La LED OVERLOAD s'éteint. Éliminer la cause de la surcharge. Rebrancher l'alimentation accessoires sur les bornes L7-L8 et vérifier que la LED ne s'allume pas à nouveau.
L'afficheur indique SERU	Quand une commande de start est impartie, le Led rouge G1 clignote	Cela signifie que le comptage de cycles programmé a expiré et que la centrale demande une intervention d'entretien (chapitre 11.2)
L'afficheur indique MOS	Quand une commande de start est donnée, la porte ne s'ouvre pas	Cela signifie que le test du MOSFET a échoué. Consulter le service assistance V2.
L'afficheur indique Err2	Quand une commande de start est donnée, la porte ne s'ouvre pas	Cela signifie qu'il faut effectuer la procédure d'acquisition des forces (chapitre 10.2)
L'afficheur indique Err3	Quand une commande de start est donnée, la porte ne s'ouvre pas	<p>Cela signifie que le test des photocellules a échoué.</p> <ol style="list-style-type: none"> S'assurer qu'aucun obstacle n'ait interrompu le faisceau des photocellules au moment où la commande de start a été donnée S'assurer que les photocellules qui ont été habilitées depuis le menu soient réellement installées. S'assurer que les photocellules soient alimentées et fonctionnent : si on interrompt le faisceau, il faut entendre le déclic du relais.
L'afficheur indique Err4	Quand une commande de start est donnée, la porte ne s'ouvre pas	Cela signifie qu'il faut effectuer la procédure d'acquisition des limites, chapitre 10.1
L'afficheur indique Err5	Quand une commande de start est donnée, la porte ne s'ouvre pas	<p>Cela signifie que le test des côtes sensibles a échoué. S'assurer que le menu relatif au test des côtes (Co.tE) ait été configuré correctement. S'assurer que les côtes habilitées depuis le menu soient réellement installées.</p>
L'afficheur indique Err7	Quand une commande de start est donnée, la porte ne s'ouvre pas (ou s'ouvre seulement partiellement)	Indique une anomalie dans le fonctionnement de l'encodeur. Consulter le service assistance V2.