

# ARMOR GE UNI 24R DL2

FR

## ACTIONNEUR A BRAS ARTICULÉ ET CENTRALE DE COMMANDE POUR PORTAIL BATTANTS

INSTRUCTIONS ET AVERTISSEMENTS POUR L'INSTALLATION,  
L'UTILISATION ET LA MAINTENANCE



[www.homelife.it](http://www.homelife.it)

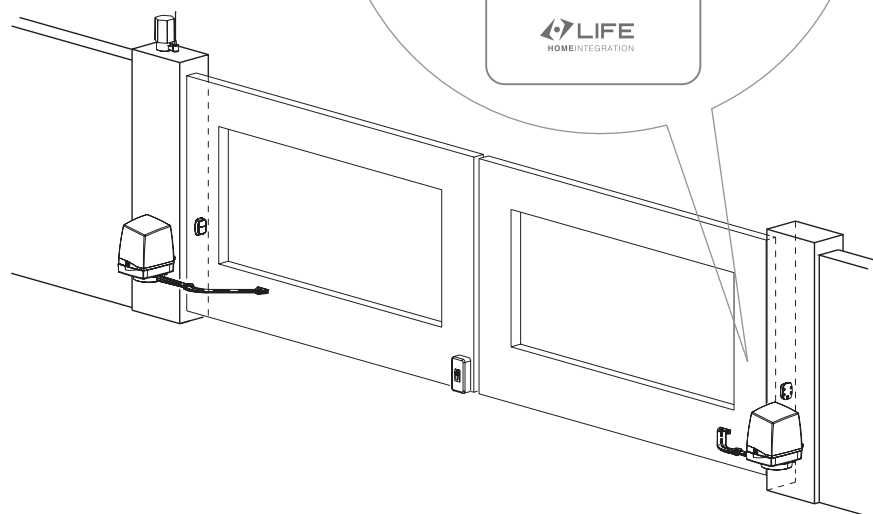

 **LIFE**  
HOMEINTEGRATION

L'image a pour seul but de présenter le produit

# INDEX GÉNÉRAL

INSTALLATEUR

|   |       |
|---|-------|
| <b>1 - Instructions générales de sécurité</b> -----                       | P. 3  |
| 1.1 - Instructions de sécurité importantes                                |       |
| 1.2 - Avertissements généraux de sécurité                                 |       |
| 1.3 - Avertissements et symboles utilisés                                 |       |
| 1.4 - Informations générales  |       |
| 1.5 - Données du fabricant  |       |
| 1.6 - Utilisation prévue  |       |
| 1.7 - Instructions et avertissements de sécurité                          |       |
| 1.8 - Instructions et avertissements pour l'installation                  |       |
| 1.9 - Mise en service   |       |
| 1.10 - Essais et mise en service  |       |
| <b>2 - DONNÉES TECHNIQUES</b> -----                                       | P. 8  |
| 2.1 - Données techniques  |       |
| 2.2 - Dimensions et limites d'utilisation                                 |       |
| <b>3 - INSTRUCTIONS D'INSTALLATION</b> -----                              | P. 9  |
| 3.1 - Système à deux vantaux et à un vantail                              |       |
| 3.2 - Cotes de montage du motoreducteur                                   |       |
| 3.3 - Positionnement étriers de fixation et pattes sur le portail         |       |
| 3.4 - Montage des bras, de l'opérateur et des fin de courses              |       |
| 3.5 - Déverrouillage de l'opérateur                                       |       |
| 3.6 - Connexions électriques  |       |
| <b>4 - CONNEXIONS DE LA CENTRALE DE COMMANDE</b> -----                    | P. 13 |
| 4.1 - Câbles utilisées pour les connexions électriques                    |       |
| 4.2 - Connexion d'une batterie de secours (KIT AGEX en option)            |       |
| 4.3 - Connexions électriques de la centrale de commande                   |       |
| <b>5 - CONFIGURATION DE L'UNITÉ DE CONTRÔLE</b> -----                     | P. 16 |
| 5.1 - Réinitialisation totale   |       |
| 5.2 - Configuration initiale et réglage du déphasage                      |       |
| <b>6 - TÉLÉCOMMANDES</b> -----  | P.17  |
| 6.1 - Mise en mémoire d'une télécommande                                  |       |
| 6.2 - Suppression d'une télécommande                                      |       |
| 6.3 - Suppression de toutes les télécommandes                             |       |
| <b>7 - RÉGLAGE DES OPTIONS</b> -----                                      | P.18  |
| 7.1 - Refermeture automatique   |       |
| 7.2 - Réglage du temps de ralentissement                                  |       |
| <b>8 - VITESSE ET SENSIBILITÉ</b> -----                                   | P.19  |
| 8.1 - Réglage de la vitesse   |       |
| 8.2 - Réglage de la sensibilité de la détection des obstacles             |       |
| <b>9 - MENU OPTIONS</b> -----   | P.20  |
| Options 1, Options 2  |       |
| <b>10 - CONFIGURATION MANUELLE</b> -----                                  | P.21  |
| 10.1 - Réglage du fin de course en phase de fermeture                     |       |
| 10.2 - Réglage du fin de course en phase d'ouverture et décalage de phase |       |
| 10.2 - Réglage du décalage de phase de fermeture                          |       |
| <b>11 - GUIDE DE DÉPANNAGE</b> -----                                      | P.22  |

|   |      |
|---|------|
| <b>12 - INSTRUCTIONS ET AVERTISSEMENTS POUR L'UTILISATEUR</b> ----- | P.23 |
| 12.1 - Indications pour l'utilisation                               |      |
| 12.2 - Instructions et avertissements pour l'entretien              |      |
| 12.3 - Démolition et mise au rebut                                  |      |
| 12.4 - Déclenchement manuel d'urgence                               |      |

|                                    |      |
|------------------------------------|------|
| DÉCLARATION DE CONFORMITÉ UE ----- | P.27 |
|------------------------------------|------|

# 1 - INSTRUCTIONS GÉNÉRALES DE SÉCURITÉ

## 1.1 Instructions de sécurité importantes

Consignes de sécurité importantes. Pour la sécurité des personnes, il est important de suivre et conserver ces instructions. L'appareil doit être déconnecté de l'alimentation électrique pendant les opérations de nettoyage et d'entretien et le remplacement des composants.

Ne pas laisser les enfants jouer avec les dispositifs de commande du portail. Tenir les télécommandes hors de portée des enfants. Surveiller le portail en mouvement et éloigner les personnes tant que l'automatisme est en mouvement.

Faire attention en actionnant le dispositif de déverrouillage manuel car les vantaux peuvent se déplacer avec le vent et causer des dommages aux personnes et aux choses.

Contrôler fréquemment l'installation, en particulier les charnières et les butées mécaniques, en recherchant des signes d'usure ou de détérioration.

N'utilisez pas l'appareil s'il doit être réparé ou ajusté, car un défaut d'installation peut entraîner des blessures. Vérifiez chaque mois que les dispositifs de sécurité fonctionnent et sont efficaces.

Si nécessaire, ajustez ou revérifiez, un ajustement incorrect peut présenter un danger.

Si l'intervention ne rétablit pas le fonctionnement correct de l'automatisme, contacter le centre d'assistance technique agréé.

L'automatisme ne doit pas être installé à une altitude supérieure à 2000 m au-dessus du niveau de la mer. Conformément aux règles d'installation, insérer un dispositif qui assure la déconnexion complète de l'alimentation électrique avec une distance d'ouverture des contacts en catégorie de surtension III.

Si le câble d'alimentation est endommagé, il doit être remplacé par le fabricant ou son service d'assistance technique ou, dans tous les cas, par une personne ayant une qualification similaire.

## 1.2 - Avertissements généraux de sécurité

Automatisation des portails battants. Le portail peut se déclencher inopinément.

Ne pas s'arrêter dans la zone de mouvement du portail.

Suivre toutes les instructions car une installation incorrecte peut provoquer des dommages aux personnes et aux choses.

Fixer de manière permanente les étiquettes d'avertissement contre le piégeage à un endroit bien visible ou à proximité des dispositifs de commande fixes.

Veillez à éviter tout risque de coincement entre le portail et les parties fixes dû au mouvement d'ouverture du portail. Fixer de façon permanente l'étiquette de déverrouillage manuel à côté de l'unité de commande.

Après l'installation, s'assurer que les parties du portail n'encombrent pas voies publiques ou trottoirs.

Après l'installation, s'assurer que les systèmes de protection fonctionnent comme prévu.

Ces informations doivent également figurer dans les instructions. Cet appareil peut être utilisé par des enfants de moins de 8 ans et par des personnes ayant des capacités physiques réduites, des déficiences sensorielles ou mentales ou un manque d'expérience ou de connaissances nécessaires, à condition qu'ils soient sous surveillance ou qu'ils aient reçu instructions relatives à l'utilisation sûre de l'appareil et à la compréhension des dangers qu'il présente.

Les enfants ne doivent pas jouer avec l'appareil. Les opérations de nettoyage et d'entretien ne doivent pas être effectuées par des enfants sans surveillance.

Pour réduire les risques d'impact pendant le mouvement du portail, il est possible d'installer une paire de cellules photoélectriques (hauteur conseillée 500 mm) afin de détecter la présence d'éventuels obstacles. Il est également possible d'installer un bord sensible EN12978 sur le profil d'impact principal. Le niveau de pression acoustique de l'émission pondérée A est inférieur à 70 dB(A).

L'entraînement ne peut pas être utilisé avec une partie motorisée comprenant un portillon, sauf si celui-ci est en position de sécurité.

### 1.3 - Avertissements et symboles utilisés



**DANGER !** Ce symbole, accompagné du mot "Danger", indique une situation potentiellement dangereuse qui, si elle n'est pas évitée, peut entraîner la mort ou des blessures graves.



**ATTENTION** Ce symbole, accompagné du mot "Attention", indique le risque de dommages matériels



**AVERTISSEMENT !** Ce symbole accompagné du mot "Warning" indique une menace ou un risque moyen qui, s'il n'est pas évité, peut entraîner la mort ou des blessures graves.

### 1.4 - Informations générales

La reproduction de ce manuel d'instructions et sa traduction dans une autre langue, même partielle, est interdite sans autorisation écrite préalable et sans vérification ultérieure de LIFE home integration. Tous les droits sur ce document sont réservés. LIFE home integration n'est pas responsable des dommages ou dysfonctionnements causés par une mauvaise installation ou une mauvaise utilisation des produits ; vous êtes donc invité à lire attentivement ce manuel.

LIFE home integration n'est pas responsable des dommages ou des dysfonctionnements causés par l'utilisation de l'unité de contrôle control avec des appareils d'autres fabricants; ceci entraîne également l'invalidité de la garantie.

LIFE home integration n'est pas responsable des dommages ou blessures causés par le non-respect des informations sur l'installation, la mise en service, l'entretien et l'utilisation mentionnées dans ce manuel, ainsi que par le non-respect des consignes de sécurité données au chapitre. EXIGENCES DE SÉCURITÉ ET AVERTISSEMENTS.

LIFE home integration, dans le but d'améliorer ses produits, se réserve le droit de les modifier à tout moment et sans préavis. Ce document reflète l'état de l'automatisation à laquelle il est joint au moment de sa commercialisation.

### 1.5 - Données du fabricant

LIFE Home Integration est le fabricant des moteurs ARMOR AR224 UNI DL + GE UNI 24R DL2 et le propriétaire de tous les droits relatifs à ce document.

- Producer: LIFE Home Integration
- Address: Via Sandro Pertini, 3/5 – 31014 Colle Umberto (TV) Italia
- Telephone: + 39 0438 388592
- Fax: + 39 0438 388593
- website: [www.homelife.it](http://www.homelife.it)
- email: [info@homelife.it](mailto:info@homelife.it)

La plaque d'identification, portant les données du fabricant, est apposée sur le motoréducteur et à l'intérieur de l'unité de contrôle électronique. La plaque indique le type et la date de production (mois/année) du produit.

Pour toute information technique et/ou commerciale, demande d'envoi de personnel technique, demande de pièces de rechange, le client peut s'adresser au fabricant ou au représentant local où il a acheté le produit.

## 1.6 - Utilisation prévue

Le motoréducteur électromécanique ARMOR AR224 UNI DL + GE UNI 24R DL2 a été conçu pour automatiser UNIQUEMENT les portails battants. Toute autre utilisation doit être considérée comme non conforme à l'usage prévu et est interdite par la réglementation en vigueur.

L'unité de commande ne doit être utilisée qu'avec les produits LIFE.

Le fabricant décline toute responsabilité pour les dommages causés par une utilisation différente.

Le risque est exclusivement supporté par l'installateur et la garantie est annulée.

Le motoréducteur et l'unité de commande ne peuvent pas être installés et utilisés dans des endroits présentant un risque d'explosion. Les portails automatisés doivent être conformes aux normes et directives européennes en vigueur, y compris les normes EN 12604 et EN 12605.

Le motoréducteur et l'unité de commande ne doivent être utilisés qu'en parfait état technique et conformément à l'usage prévu, en tenant compte des conditions de sécurité et de danger et en respectant les instructions d'installation et d'utilisation. Les dysfonctionnements susceptibles de compromettre la sécurité doivent être immédiatement éliminés.

Le motoréducteur et l'unité de commande doivent être installés dans des lieux à l'abri des inondations.

Le système ne doit pas être utilisé dans des environnements agressifs (air salin, par exemple).

L'actionneur est adapté à des installations sur des portails avec des vantaux ayant les dimensions et les masses indiquées dans le chapitre 2.1 Dimensions et limites d'utilisation Page 8.

## 1.7 - Instructions et avertissements de sécurité

- Ce manuel est destiné à être utilisé uniquement par des INSTALLATEURS PROFESSIONNELS FORMÉS. L'installation de l'automatisme requiert des connaissances pratiques et théoriques en mécanique, électricité et électronique, ainsi que la législation et la réglementation en vigueur dans le secteur.
- Une fois le motoréducteur électromécanique installé, il est interdit à l'utilisateur d'effectuer toute opération sur l'unité de commande. Son utilisation est réservée au personnel qualifié.
- L'installateur doit opérer dans le respect de la loi. Il doit également se référer en permanence aux normes harmonisées EN 12453 et EN 12445.
- Les indications fournies dans ce manuel doivent toujours être respectées lors de l'installation, du raccordement, du réglage, de l'essai et du paramétrage de l'unité de contrôle. Le constructeur décline toute responsabilité en cas de dommages ou de blessures causés par le non-respect des instructions contenues dans ce manuel.
- Conservez ce manuel dans un endroit sûr et facilement accessible afin de pouvoir le consulter rapidement en cas de besoin.
- Lors de l'installation, du raccordement, de l'essai de fonctionnement et de l'utilisation du panneau de contrôle, respecter toutes les règles de prévention des accidents et de sécurité en vigueur.
- Pour des raisons de sécurité et de fonctionnement optimal du système, n'utilisez que des pièces de rechange, des accessoires et des dispositifs de fixation d'origine.
- Ne modifiez aucun appareil ou composant du système. Cette opération peut entraîner des dysfonctionnements et exclure la responsabilité du fabricant des produits.
- En cas de contact de liquides avec l'unité de contrôle, débrancher l'alimentation électrique et contacter immédiatement le service d'assistance du fabricant. Ceci est très dangereux pour l'utilisateur.
- Si vous rencontrez des pannes ou des problèmes qui ne peuvent pas être résolus avec les informations contenues dans ce manuel, contactez le service d'assistance du fabricant.
- Tenir le motoréducteur électromécanique à l'écart des sources de chaleur et des flammes, qui peuvent provoquer des dysfonctionnements, des incendies ou des situations dangereuses.
- Le motoréducteur électromécanique doit être stocké dans des lieux fermés et secs, à des températures comprises entre -20 et +70°C et surélevé par rapport au sol.
- Le fabricant décline toute responsabilité pour les dommages causés au fonctionnement du motoréducteur électromécanique par le non-respect des règles de stockage indiquées ici.

## 1.8 - Instructions et avertissements pour l'installation

ATTENTION : Instructions de sécurité importantes. Suivez attentivement toutes les instructions, car une installation incorrecte peut entraîner des blessures graves.

Avant de commencer l'installation, il est fortement recommandé de lire attentivement les instructions et les avertissements contenus dans ce manuel (voir chapitre INSTRUCTIONS GÉNÉRALES DE SÉCURITÉ).

- Avant de commencer l'installation, lisez les INSTRUCTIONS ET AVERTISSEMENTS DE SÉCURITÉ.
  - L'INSTALLATEUR PROFESSIONNEL du moteur du portail est responsable de l'analyse des risques et du réglage des dispositifs de sécurité de l'automatisme.
  - L'installateur doit vérifier que la plage de température déclarée sur l'opérateur électromécanique est conforme au lieu d'installation de l'appareil.
  - Avant d'installer l'opérateur, le portail doit être en bon état mécanique et correctement équilibré. Les opérations d'ouverture et de fermeture doivent fonctionner correctement.
  - Suivre attentivement les instructions de fixation indiquées dans le chapitre 3-INSTALLATION pag. 9 et 4
  - INSTRUCTIONS DE MONTAGE DE L'UNITE DE COMMANDE ELECTRONIQUE pag. 15.
  - la commande de l'homme mort doit être installée de telle sorte qu'il soit possible d'avoir une vue directe sur les parties mobiles., mais elle doit se trouver à une certaine distance de celles-ci. Sauf s'il s'agit d'une commande à clé, elle doit être installée à une hauteur minimale de 1,5 m et ne pas être accessible au public.
  - Pendant l'installation, se référer constamment aux normes harmonisées EN 12453 et EN12445.
  - S'assurer que les dispositifs individuels qui vont être installés sont compatibles avec l'opérateur électromécanique. Ne pas procéder à l'installation si un seul dispositif n'est pas adapté à l'utilisation prévue.
  - S'assurer que le lieu d'installation de l'unité de commande n'est pas inondable, qu'il ne contient pas de sources de chaleur ou de flammes, qu'il n'y a pas d'incendies ou de situations dangereuses en général.
  - Pendant l'installation, protégez chaque composant de l'unité de contrôle afin d'éviter que des liquides (par exemple la pluie) et/ou des corps étrangers (poussière, terre, gravier, etc.) ne pénètrent à l'intérieur.
  - Raccorder l'unité de commande à une ligne électrique conforme aux normes en vigueur, équipée d'une mise à la terre et d'un interrupteur de réseau.
  - Ne raccorder le motoréducteur qu'à une ligne d'alimentation électrique construite conformément aux normes en vigueur, équipée d'un dispositif de déconnexion complète de la ligne dans des conditions de catégorie surtension III, selon les normes nationales en vigueur.
  - Les matériaux d'emballage doivent être éliminés conformément aux réglementations locales.
  - Porter un équipement et des lunettes de protection lors du perçage de trous pour le verrouillage.
- En cas de travail à une hauteur de 2 m ou plus à partir du sol (par exemple, installation d'un feu d'avertissement ou d'une antenne), les installateurs doivent être équipés d'échelles, de harnais de sécurité, de casques de protection et de tout l'équipement nécessaire exigé par la loi et par les règles qui régissent ce type de travail.

## 1.9 - Mise en service

- L'essai et la mise en service doivent être effectués par une PERSONNE QUALIFIÉE supervisée et assistée par un INSTALLATEUR PROFESSIONNEL. La personne qui teste et installe l'automatisme (l'unité de contrôle fait partie de l'automatisme) a la responsabilité d'effectuer toutes les vérifications nécessaires, en fonction des risques existants. Cette même personne doit vérifier le respect des normes de référence, en particulier la norme EN 12445, qui spécifie les méthodes d'essai à appliquer à une porte motorisée, ainsi que la norme EN 12453, qui établit les exigences de performance en termes de sécurité d'utilisation. Pour le réglage correct de toutes les commandes, voir le chapitre 5 PROGRAMMATION DE LA CENTRALE p. 18 et le chapitre 8 RÉGLAGE DE LA VITESSE ET DE LA SENSIBILITÉ pag. 21.
- Les phases de test et d'essai sont essentielles pour garantir la sécurité opérationnelle.
- Les procédures d'essai peuvent être utilisés pour les vérifications de routine de l'automatisme.

- L'automatisme ne peut être testé que si une tolérance de force non dangereuse a été fixée. La tolérance de force doit être réglée à une valeur minimale afin d'éviter tout risque de blessure pendant les opérations de fermeture.
- Régler la force maximale conformément à la norme EN 12445.
- Ne jamais toucher le portail ou les parties mobiles lorsqu'ils sont en mouvement.
- Restez à une distance de sécurité lorsque le portail est en mouvement : ne le passez que lorsque le portail est complètement ouvert et à l'arrêt.
- En cas de dysfonctionnements (bruits, mouvements saccadés, etc.), suspendre immédiatement l'utilisation de l'automatisme : le non-respect de cette règle peut entraîner un risque d'accident majeur et/ou endommager le portail et l'automatisme.
- Garder toujours à l'esprit l'évaluation des risques du portail en mouvement :
  - a) choc et écrasement contre le bord principal de fermeture ;
  - b) choc et écrasement dans la zone d'ouverture ;
  - c) écrasement pendant le mouvement, entre les parties mobiles et fixes du rail et du support ;
  - d) les risques mécaniques causés par le mouvement.

### **1.10 - Essais et mise en service**

Pendant la phase d'essai, assurez-vous que la mesure de la force d'impact de la barrière a été effectuée conformément aux normes EN 12445 et 12453.

- Assurez-vous que les instructions fournies ont été soigneusement suivies. En particulier : INSTRUCTIONS GÉNÉRALES DE SÉCURITÉ chap. 1.1 - 1.2 - 1.6 - 1.7 - 1.8 - 1.9.
- S'assurer que l'automatisme est correctement réglé et que les systèmes de protection et de déverrouillage fonctionnent correctement.

ATTENTION : une fois l'automatisation testée, les paramètres établis ne doivent pas être modifiés. Si l'on effectue d'autres réglages (modification de la sensibilité et de la valeur de la force), il faut refaire toutes les vérifications nécessaires pour les essais et conformément à la norme EN 12445.

L'automatisme ne peut être utilisé pour la première fois qu'une fois que toutes les vérifications ont été effectuées avec succès, comme décrit dans le chapitre ESSAIS.

L'automatisation ne peut pas être utilisée dans des conditions instables.

a) Remplir un formulaire technique pour l'automatisation, qui doit inclure :

- un schéma mécanique et électrique,
- l'analyse des risques et les solutions adoptées pour éliminer ou réduire les risques,
- le manuel des composants,
- la liste des composants utilisés,
- les instructions et les avertissements à utiliser par le propriétaire,
- le manuel d'entretien,
- déclaration de conformité.

b) Apposer sur le portail une plaque portant les informations suivantes : Nom et adresse de la personne qui effectue l'installation et les essais, Type d'automatisme, Modèle, Numéro d'immatriculation, Année d'installation, Marque CE.

c) Remplir la déclaration de conformité et la remettre au propriétaire de l'automatisme.

d) Remplir le guide avec le manuel d'instructions et le remettre au propriétaire de l'automatisme.

e) Remplir le registre d'entretien et d'amélioration et le remettre au propriétaire de l'automatisme.

f) Remplir le manuel d'entretien qui fournit les instructions pour l'entretien de tous les dispositifs d'automatisation et le remettre au propriétaire de l'automatisation.

g) Avant la première utilisation de l'automatisme, le propriétaire doit avoir été informé des dangers et des risques.

h) Laisser l'étiquette de déverrouillage manuel à côté du système d'actionnement.

## 2 - DONNÉES TECHNIQUES

ARMOR AR224 UNI DL, Motoréducteur électromécanique irréversible à bras articulé 24V pour portail battants. Unité de commande RG UNI 24R DL2 pour motoréducteurs LIFE.

|                                       |      | ARO 24 UNI         | AR2 24P UNI DL |
|---------------------------------------|------|--------------------|----------------|
| Tension d'alimentation                | Vac  | 230 V - 50/60Hz    |                |
| Alimentation source de courant 230Vac | W    | 300                |                |
| Courant de ligne 230Vac               | A    | 1,5                |                |
| Type de moteur                        | Vdc  | 24                 |                |
| Puissance nominale du moteur          | W    | 120 + 120          |                |
| Courant nominal du moteur             | A    | 4 + 4              |                |
| Torque                                | Nm   | 170                |                |
| Temps d'ouverture 90°                 | S    | 14                 |                |
| Intermittence de fonctionnement       | %    | 80                 |                |
| Temps de travail continu              | Min  | 25                 |                |
| Poids maximal du vantail              | Kg   | 250                |                |
| Longueur maximale du vantail          | mt   | 2,5                |                |
| Lubrification                         | Type | Graisse permanente |                |
| Pression sonore                       | dB   | LpA-70             |                |
| Isolation moteur                      |      | D                  |                |
| Niveau de sécurité                    | IP   | 44                 |                |
| Température de fonctionnement         | °C   | De -20 a +50       |                |
| Taille du moteur                      | mm   | 281 x 196 x 255    |                |
| Poids du moteur                       | Kg   | 7                  | 8              |
| Unité de contrôle                     |      | -                  | RG UNI 24R DL2 |

### 2.1 - Dimensions et limites d'utilisation

Le type de portail, la hauteur et la forme des vantaux, les conditions climatiques déterminent les limites d'utilisation. Elles doivent être soigneusement prises en compte lors de l'installation.

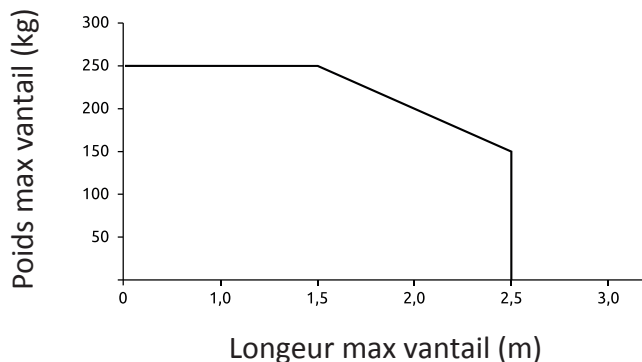

NB. Dans les zones soumises au vent ou si le portail présente des formes structurales particulières, il est recommandé de réduire les limites d'utilisation et d'installer une serrure électrique. Lorsqu'il s'agit de vantaux à panneaux, évaluer l'utilisation d'ARMAX, bras articulé agrandi.



### 3 - INSTRUCTIONS D'INSTALLATION

#### 3.1a - Système à deux vantaux

La définition du vantail 1 et du vantail 2 du portail est essentielle pour le fonctionnement de l'automatisme :

**Vantail 1** : il est le premier à s'ouvrir lorsque le portail est fermé, tandis qu'il est le deuxième à se déplacer lorsqu'il est en position vantaux ouverts ; il arrive en butée de fermeture après le vantail 2.

**Vantail 2** : il est le deuxième à s'ouvrir lorsque le portail est fermé, tandis qu'il est le premier à se déplacer lorsqu'il est en position de vantail ouvert ; il arrive en butée de fermeture avant le vantail 1.

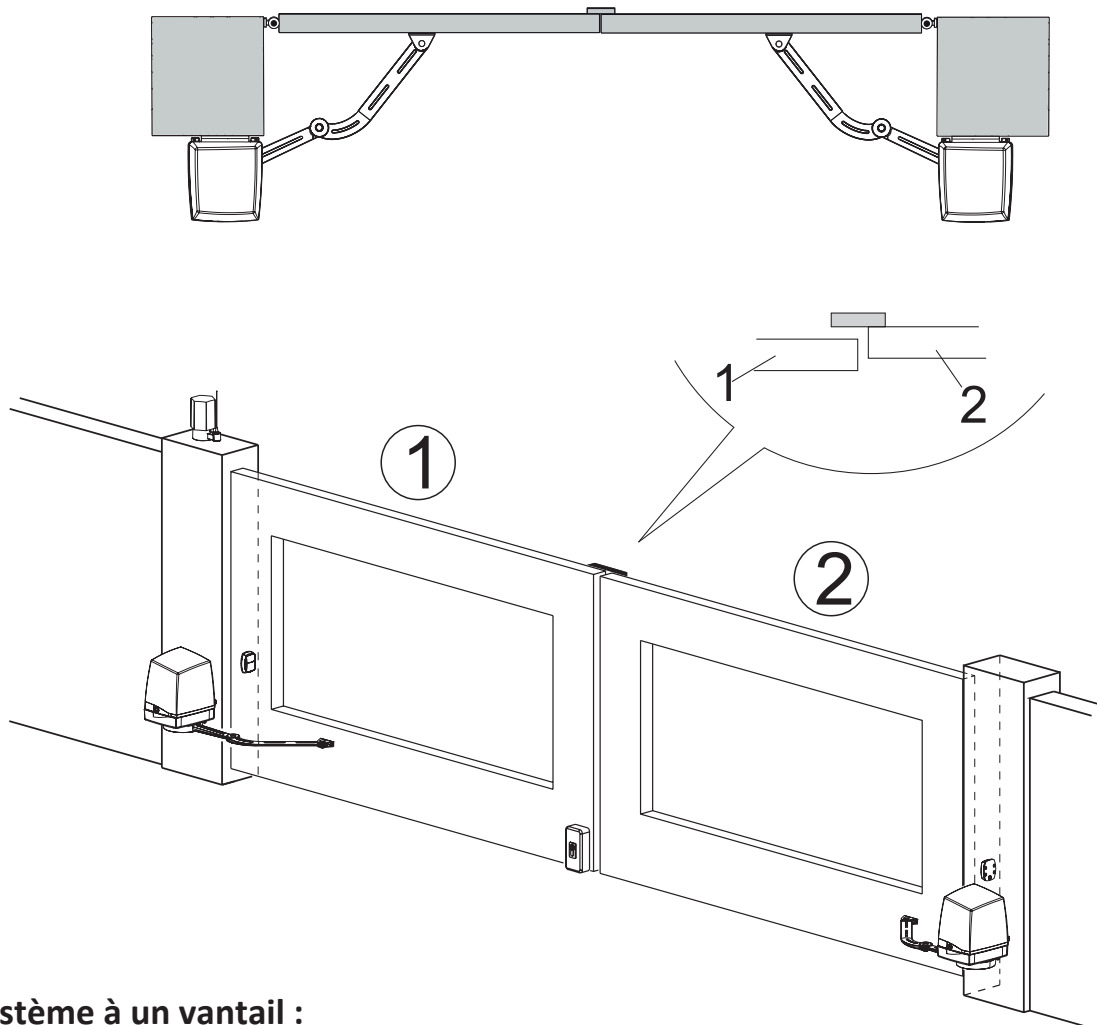

#### 3.1b - Système à un vantail :

**Vantail 1** est le seul vantail du portail.

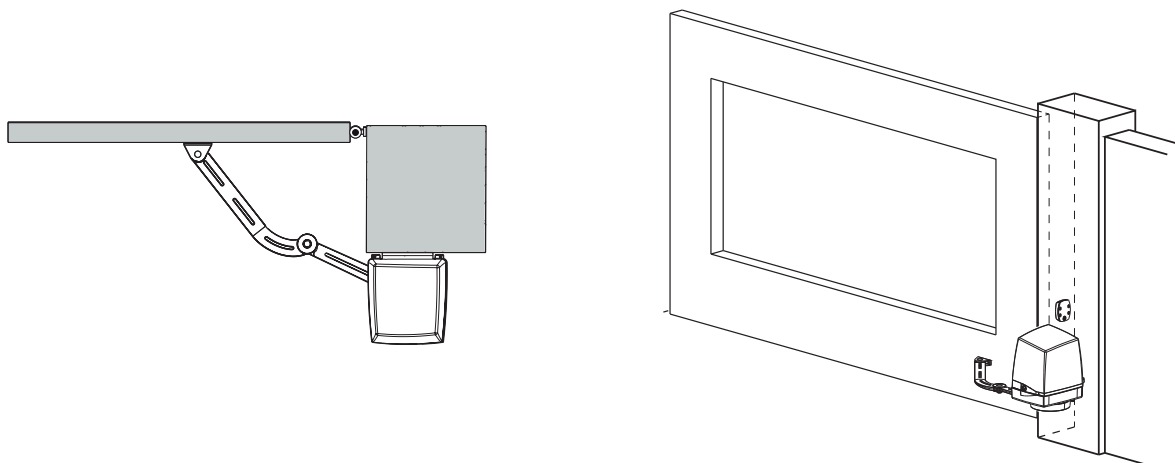

### 3.2 - Cotes de montage du motoréducteur

Sur le schéma ci dessous sont indiquées les cotes de référence pour le montage du motoréducteur pour une ouverture du battant à 90° et 120°:

Avec bras normal :

| $\alpha$ | A min | B max | C min | $\beta$ max | $\gamma$ min |
|----------|-------|-------|-------|-------------|--------------|
| 90°      | 120   | 210   | 220   | 130°        | 20°          |
| 120°     | 260   | 120   | 220   | 160°        | 15°          |

Avec ARMAX :

| $\alpha$ | A min | B max | C min | $\beta$ max | $\gamma$ min |
|----------|-------|-------|-------|-------------|--------------|
| 90°      | 120   | 300   | 350   | 140°        | 25°          |
| 120°     | 260   | 120   | 350   | 140°        | 25°          |

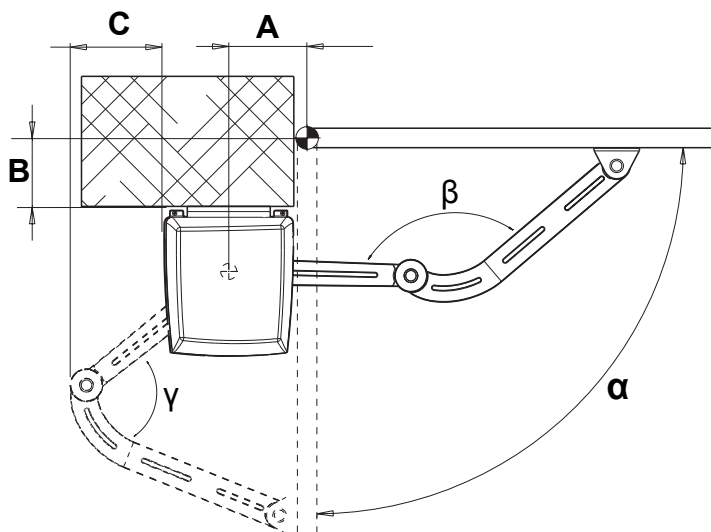

#### 3.3a - Positionnement etriers de fixation

- Définir la position de fixage de l'etriere du motoréducteur en respectant les cotes indiquées sur le tableau ci dessus.
- Vérifier que le tube de passage des fils électriques se trouve sous l'etrier.
- Assurez-vous qu'il y a suffisamment d'espace pour installer l'etrier sur le vantail avec des vis ou des soudures.
- Vérifier que la patte soit parfaitement horizontale e fixer au moyen de vis ou de soudure.

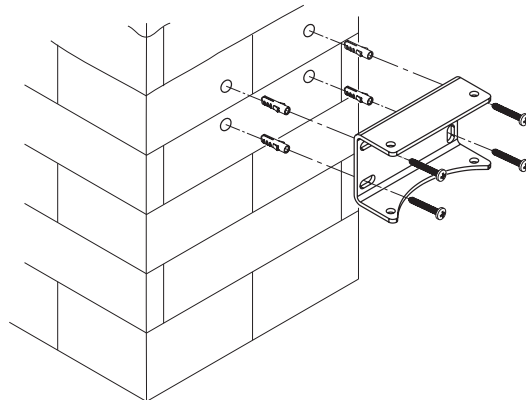

#### 3.3b - Positionnement patte sur le portail

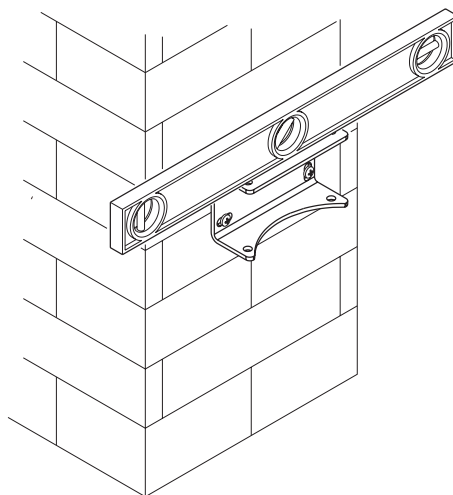
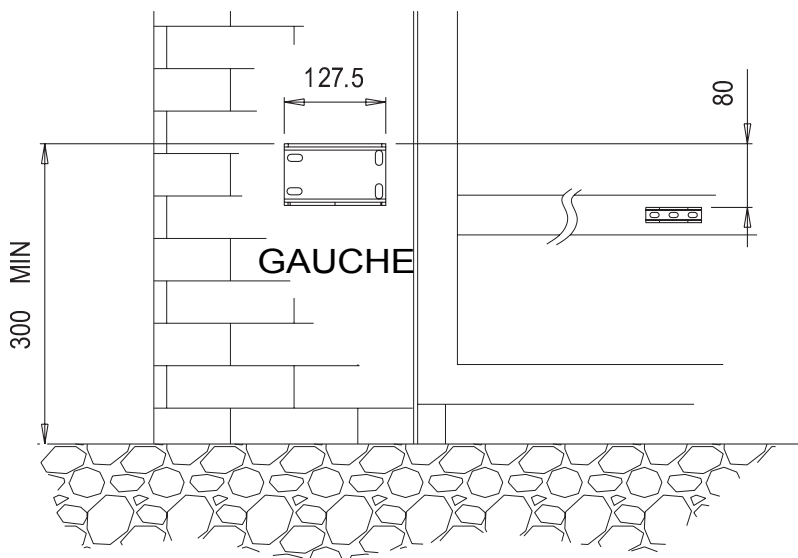

### 3.4 - Montage des bras, de l'opérateur et des fin de courses

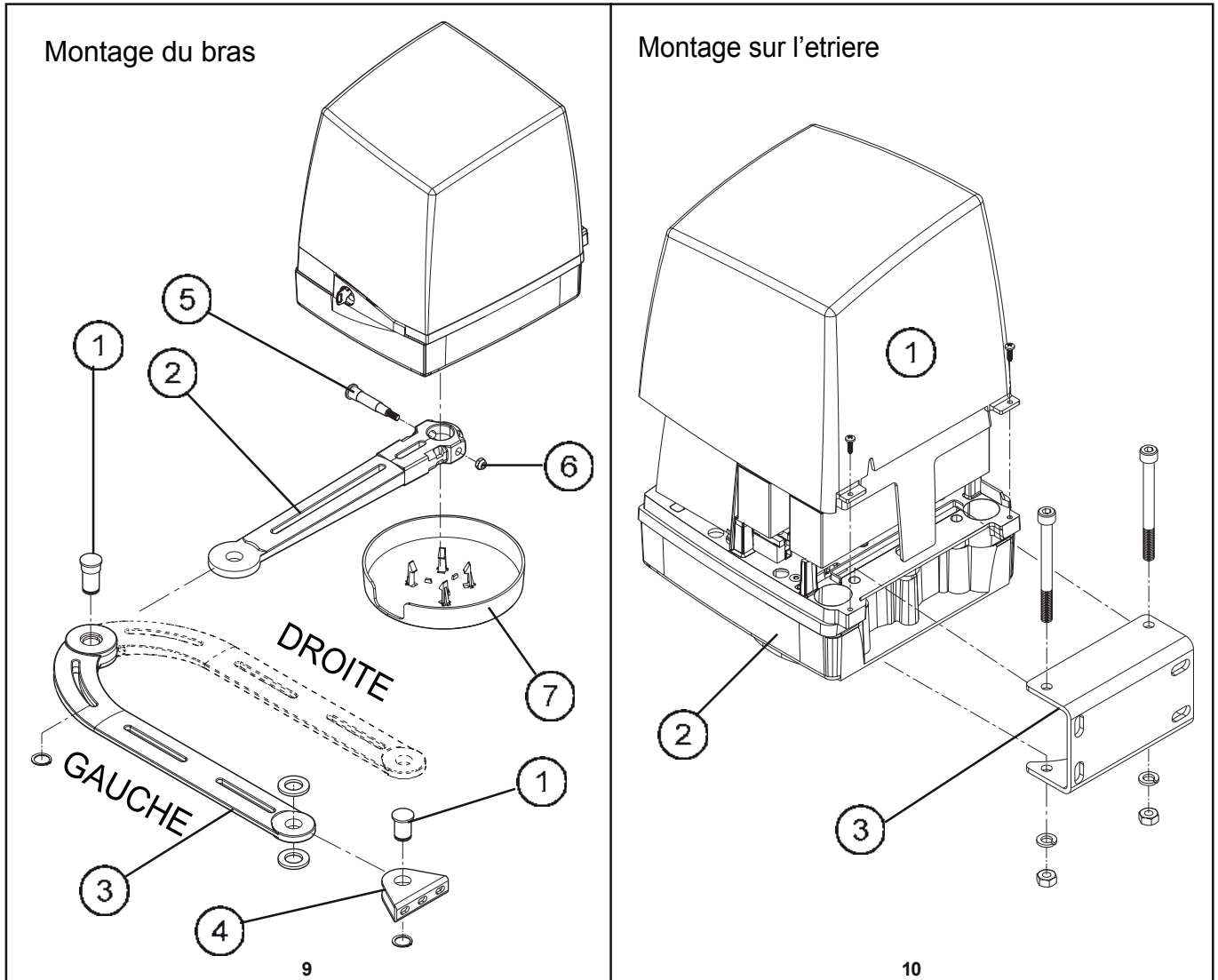

#### Montage des fins de course

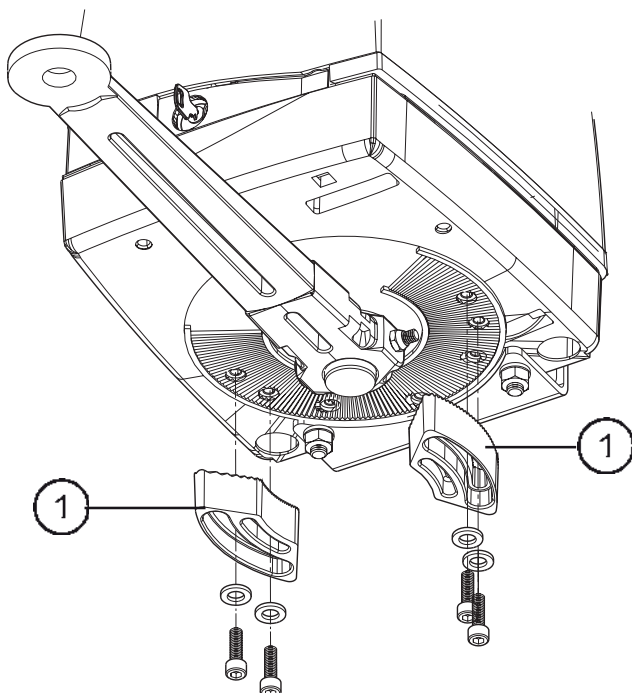

L'actionneur est équipé de deux fin de courses mécaniques qui ont la fonction de butées d'arrêt : elles doivent être fixées sur le côté inférieur de la base de l'opérateur.

En se référant à la figure à côté, procéder de la manière suivante:

- Définir les points de fin de course en ouverture et fermeture du vantail;
- Bloquer les fins de course à l'aide des vis et des rondelles fournies;
- Encaster le couvercle de protection.

### 3.5 - Déverrouillage de l'opérateur

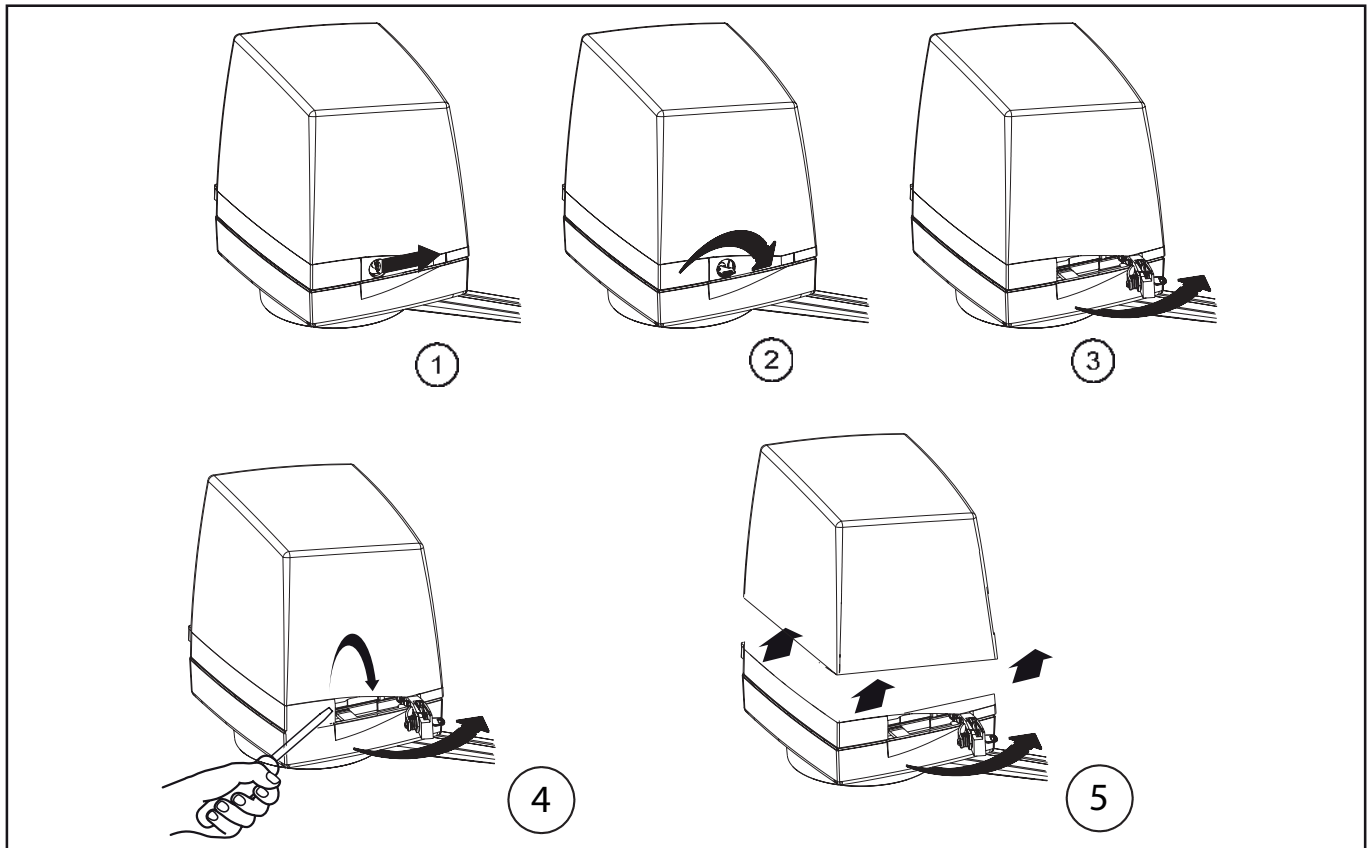

### 3.6 - Connexions électriques

ALIMENTATION 230 V

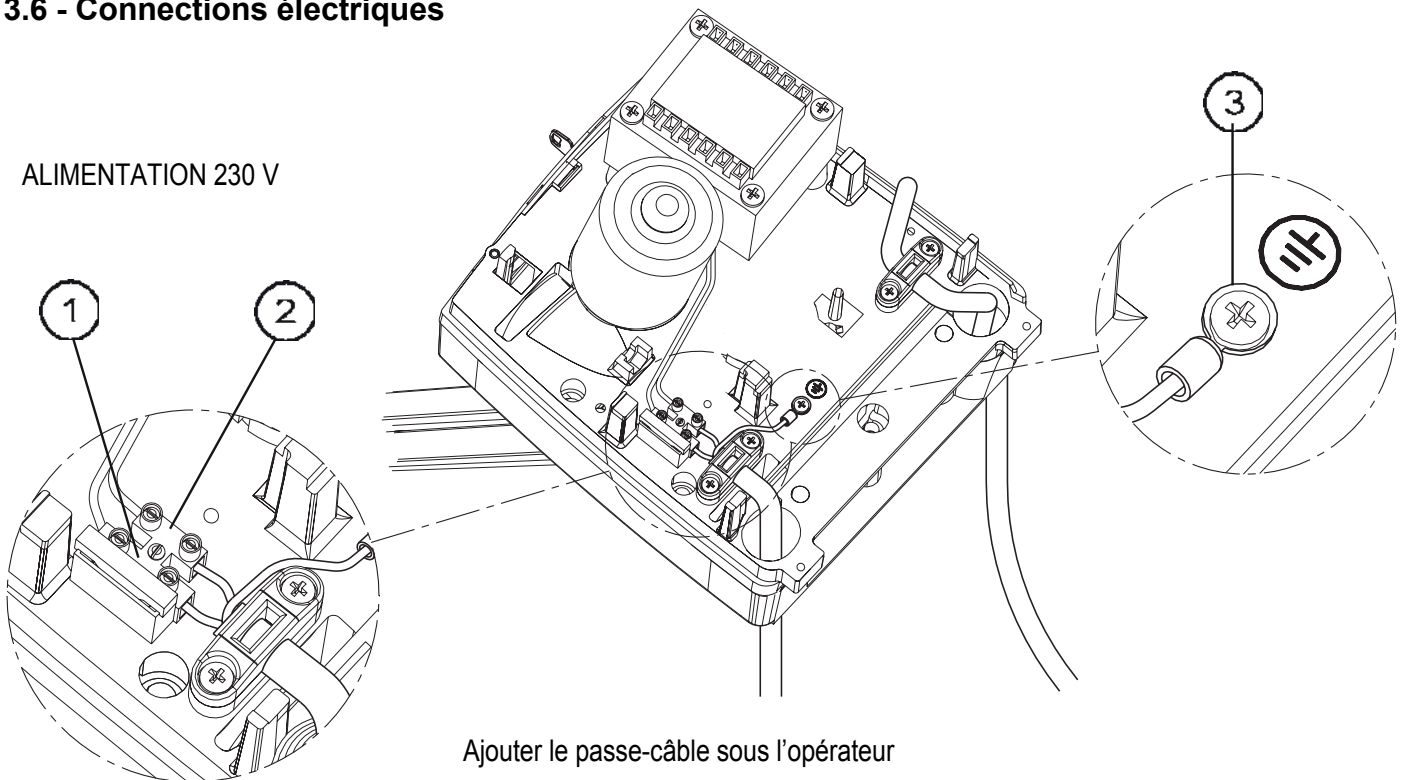

Ajouter le passe-câble sous l'opérateur

## 4 - CONNEXIONS DE LA CENTRALE DE COMMANDE

### 4.1 - Câbles utilisées pour les connexions électriques

Les câbles doivent entrer dans l'unité de commande sur la face inférieure via un presse-étoupe approprié, conforme au degré IP des éléments à câbler.

Pour un fonctionnement correct, respecter les dimensions indiquées dans le tableau. Plus la distance entre le moteur et l'unité de commande électronique est grande, plus la section transversale du cuivre conducteur doit être grande.

**N.B. L'utilisation de l'unité de commande au-delà de 15 mètres des moteurs n'est pas recommandée.**



|   | Connexion                           | Type et longueur du câble                                     |
|---|-------------------------------------|---|
| 1 | Alimentation unité de commande      | Câble 2x1,5 mm <sup>2</sup>                                   |
| 2 | Alimentation Photocellule           | Câble 4x0,5 mm <sup>2</sup>                                   |
| 3 | Alimentation clignotant             | Câble 2x0,5 mm <sup>2</sup>                                   |
| 4 | Clavier de commande                 | Câble 5x0,5 mm <sup>2</sup>                                   |
| 5 | Alimentation du moteur <b>ARMOR</b> | Câble 2x1,5 mm <sup>2</sup> Max 6mt / 2x2.5 de 6mt à max 15mt |

Les câbles flexibles connectés à l'intérieur de l'unité de commande doivent être en chlorure de polyvinyle (60227 CEI 57) résistant à au moins 90 °C.

Le câble flexible connecté à l'actionneur doit être en polychloropropène (60245 IEC 57).

### 4.2 - Connexion d'une batterie de secours (KIT AGECH en option)

Un système d'alimentation de secours est une source indépendante d'énergie électrique qui soutient les systèmes électriques importants en cas de perte de l'alimentation normale.

Son autonomie est d'environ 8 heures pour une dizaine de manœuvres.

Le schéma suivant montre comment le connecter.

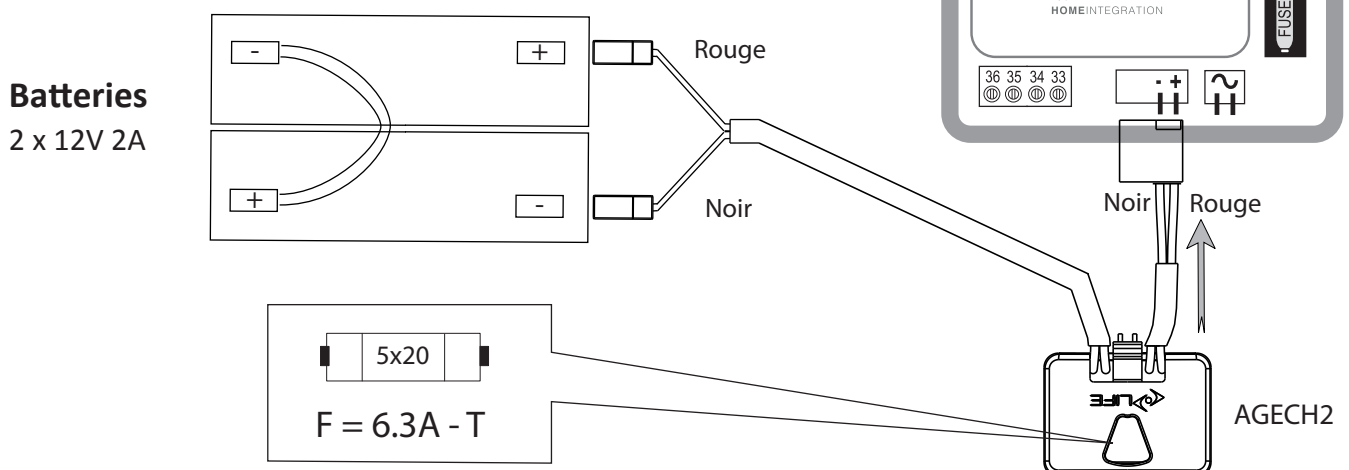

### 4.3 - Connexions électriques de la centrale de commande

- Avant de procéder au câblage et au raccordement, lisez attentivement les CONSIGNES DE SÉCURITÉ ET AVERTISSEMENTS ainsi que les EXIGENCES DE SÉCURITÉ ET AVERTISSEMENTS .
- Tous les travaux de câblage et de raccordement doivent être effectués avec l'appareil éteint ; si l'appareil n'est pas visible, une étiquette doit être apposée : "ATTENTION : EN MAINTENANCE".

| Bornier   | Description (voir le schéma de câblage, page 11)   |   |
|---|--|---|
| 1   | <b>ANTENNE</b> : Entrée de tresse d'antenne, utilisez un câble RG58-50 Ohm.  |   |
| 2   | <b>ANTENNE</b> : Entrée antenne.   |   |
| 6   | <b>COMMUNE</b> des commandes STOP - OUVERTURE - FERMETURE - PAS A PAS - PHOTO.   |   |
| 6 - 7   | <b>STOP</b> : Entrée NC Arrête le portail. Il est possible de connecter ici des dispositifs de sécurité tels qu'un bouton d'arrêt d'urgence. Lorsque la commande est relâchée, le portail ne se referme jamais automatiquement ; seule une nouvelle commande permet de reprendre le mouvement. Laisser le cavalier en place si aucun dispositif n'est présent. |   |
| 6 - 8   | <b>OUVERTURE</b> : entrée NO Détermine l'ouverture du portail.   |   |
| 6 - 9   | <b>FERMETURE</b> : entrée NO Détermine la fermeture du portail.  |   |
| 6 - 10  | <b>PAS-A-PAS</b> : entrée NO Détermine le mouvement du portail selon les cycles suivants :<br>MODE AUTOMATIQUE : Ouverture, Pause, Fermeture, Pause.<br>MODE SEMI-AUTOMATIQUE : Ouverture, STOP, Fermeture, STOP.<br>MODE CONDO: Ouverture (fermeture automatique avec temporisation).   |   |
| 6 - 11  | <b>PHOTO</b> : Entrée NC pour photocellules ou dispositifs de sécurité. Pendant le cycle d'ouverture du portail, elle n'intervient pas ; en fermeture, elle inverse le mouvement jusqu'à l'ouverture complète du portail. Laisser le cavalier en place si aucun dispositif n'est présent.  |   |
| 12 - 13   | <b>CONTACT RELAIS max 3A</b> par défaut pour la connexion d'un voyant portail ouvert. OPTION 2 Led 2 devient une commande pour la lumière de courtoisie temporisée de 3 min.   |   |
| 14 - 16   | <b>SERRURE ÉLECTRIQUE</b> : Sortie 12Vdc pour la connexion d'une serrure électrique 12Vdc 15VA. Pour l'activer, sélectionner la fonction dans le menu Option 1, LED 3.   |   |
| 15 - 16   | <b>CLIGNOTANT</b> : Sortie 24 Vdc 25 W max, pour la connexion du clignotant  |   |
| 16  | +  | <b>30 Vcc OUTPUT</b> : pour alimenter plusieurs appareils, max 200mA. |
| 17  | -  |   |
| <p><b>PIÉTON</b>: La commande entraîne une ouverture partielle. Elle peut être donnée par une télécommande ou à partir du bornier. Sur le bornier, elle est obtenue en pontant la borne 8 OPEN avec la borne 9 CLOSE, puis en reliant ce pont avec un interrupteur à la borne 6 COMMON. La commande PÉDESTRIEN sur le bornier exclut les commandes OUVERTURE et FERMETURE.</p> <p><b>NC = Contact normalement fermé - NO = Contact normalement ouvert</b></p> |  |   |

| Connexions sur la partie inférieure de l'unité de contrôle |  |   |
|--|--|---|
| CONN-1   | <b>24Vac</b> : Entrée d'alimentation du transformateur |   |
| CONN-2   | AGECH-2 connexion du chargeur de batterie              |   |
| 33 - 34  | - / +  | Motor 2, si fermé, s'ouvre en second    |
| 35 - 36  | - / +  | Motor 1, si fermé, s'ouvre en première. |

Il est important de respecter la section des câbles pour moteurs et accessoires comme indiqué à la page 9.

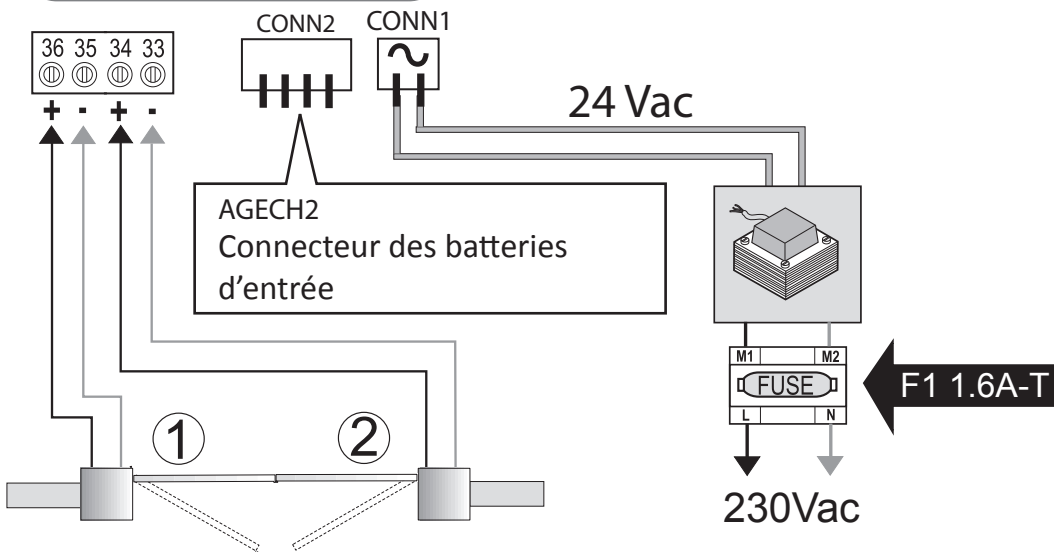
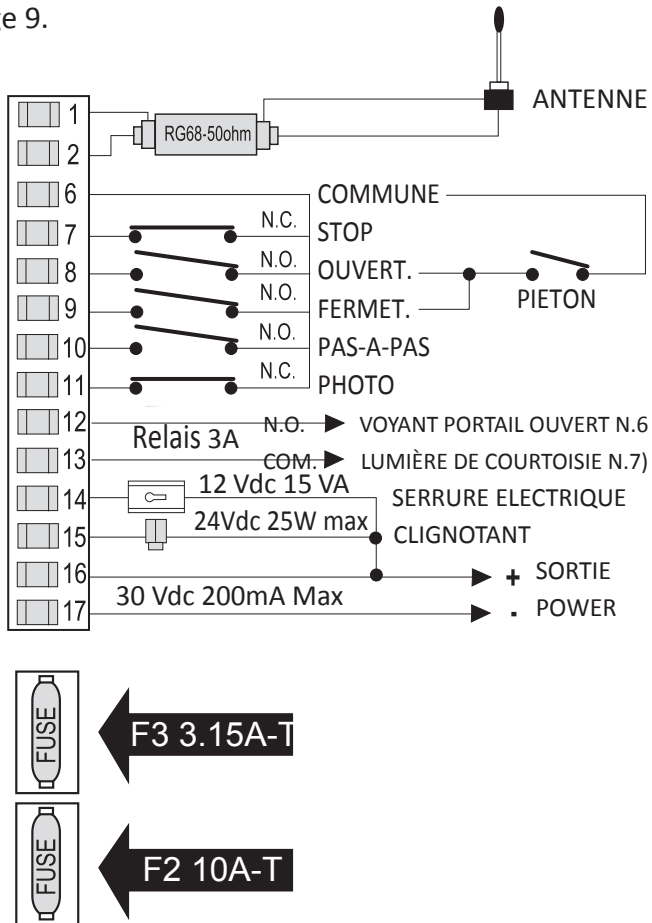

**INDICATEURS LED.** Il y a une rangée de 5 LED sur le côté droit de la carte, sous les bornes, qui sont allumées lorsque le signal correspondant est présent. Les LED **L7** et **L11**, correspondantes des entrées N.C., STOP et PHOTO, sont normalement allumées. Les LED **L8**, **L9** et **L10**, correspondantes des entrées N.O. OPEN, CLOSE, STEP-BY-STEP, sont normalement éteintes. Ces LED indiquent donc tout dysfonctionnement des appareils connectés.

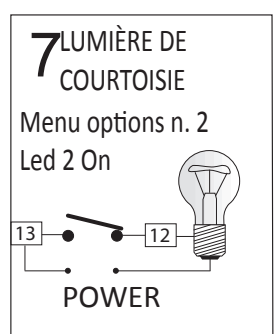
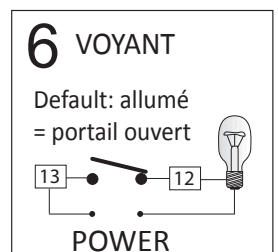
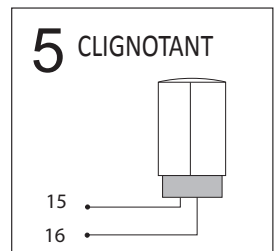
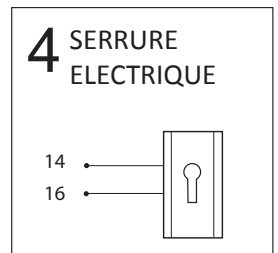
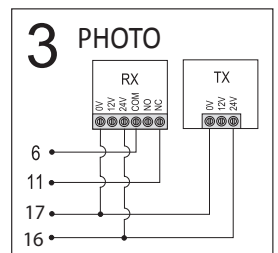
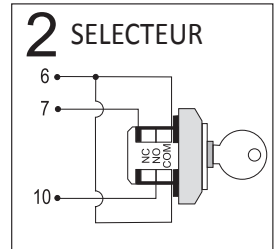
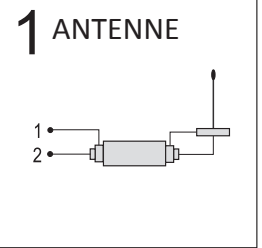
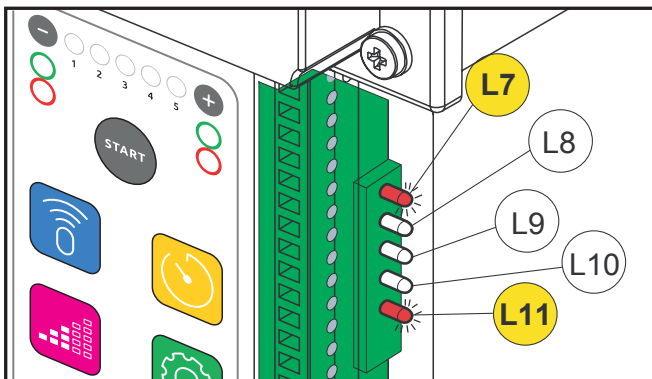

## 5 - CONFIGURATION DE L'UNITÉ DE CONTRÔLE

### Économie d'énergie

Pour optimiser la consommation d'énergie, nous avons introduit la fonction d'économie d'énergie. Après 10 minutes d'installation de la centrale, les LEDs du panneau frontal s'éteignent et l'utilisation du clavier est inhibée.

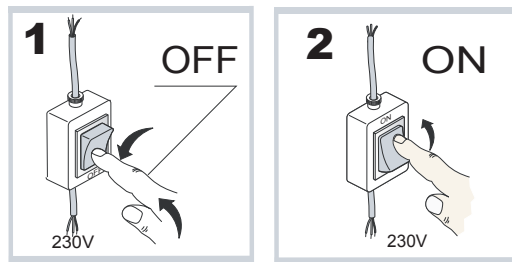

Pour le réactiver, il est nécessaire d'éteindre et de rallumer l'unité de contrôle.

### 5.1 - Réinitialisation totale

Eteindre le système, maintenir le bouton START, rallumer et relâcher le bouton start une fois que les LEDs rouges s'allument.

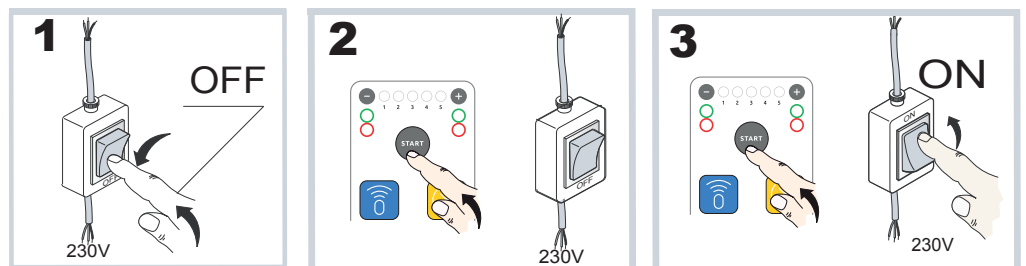

### 5.2 - Configuration initiale et réglage du déphasage

N.B. Si un seul moteur est utilisé, connectez-le aux bornes 35 - 36.

S'assurer d'avoir fixé les fins de course mécaniques d'ouverture et fermeture de l'automatisme.

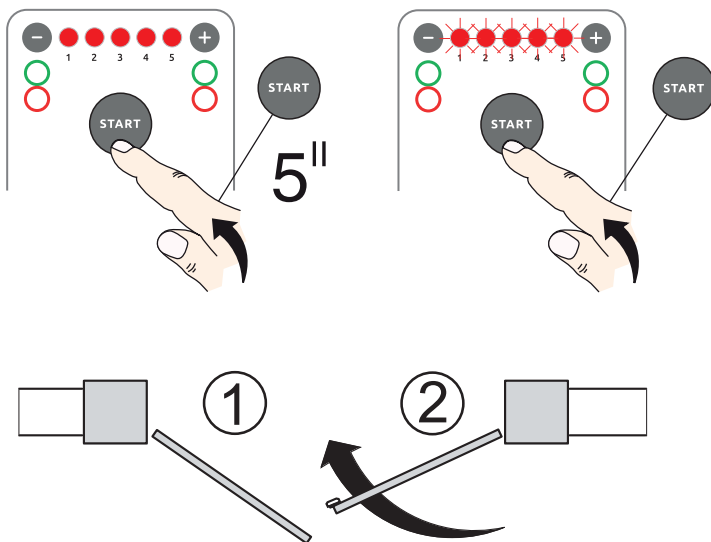

- Placer les vantaux à 45° et débrancher toutes les accessoires;
- Appuyer sur la touche START et la maintenir enfoncée pendant 5 secondes jusqu'à ce que les 5 LEDs rouges clignotent.
- Appuyer sur le bouton START.

L'automatisme s'exécute en séquence :

- fermeture du vantail 2 ;
- fermeture du vantail 1 ;
- ouverture du vantail 1 ;
- ouverture du vantail 2 avec déphasage.
- fermeture du vantail 2.
- vantail 1 en fermeture avec déphasage.

Une fois la programmation terminée, les deux LED vertes clignotent, tandis que les deux LED rouges s'allument en continu.

La touche START peut maintenant être utilisée comme commande STEP pendant 10 minutes. Si le résultat n'est pas satisfaisant, il est possible d'effectuer une programmation manuelle pour définir différents déphasages. Voir chapitre N. 10 Page 21.



## 6 - TÉLÉCOMMANDES

La centrale est équipée d'un récepteur radio intégré avec une mémoire de 750 codes et 2 canaux à une fréquence de 433,92 MHz avec codage LIFE Rolling Code et Auto code.

### 6.1 - Mise en mémoire d'une télécommande

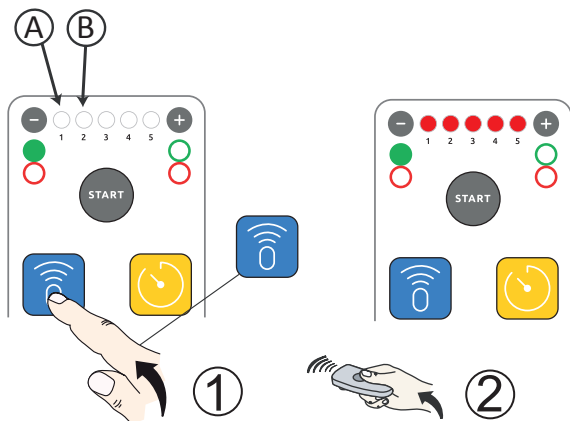

#### A - Ouverture totale

- Appuyez sur le bouton de réglage de la télécommande (bleu, en haut à gauche) ; le voyant vert gauche sous le bouton "-" et le premier voyant rouge (A) à côté du bouton "-" s'allument.

- Appuyez sur la touche de l'émetteur que vous souhaitez programmer pour l'ouverture totale jusqu'à ce que les cinq LEDs s'allument.

#### B - Ouverture pour piétons vantail N.1

- Appuyez deux fois sur le bouton de réglage de la télécommande (bleu, en haut à gauche) ; la LED verte gauche sous le bouton "-" et la deuxième LED rouge (B) à côté du bouton "-" s'allument.

- Appuyez sur la touche de l'émetteur que vous souhaitez programmer pour l'ouverture piéton jusqu'à ce que les cinq LED s'allument.

Attendez 20 "ou appuyez à nouveau sur le bouton de réglage de la télécommande pour quitter la configuration.

### 6.2 - Suppression d'une télécommande

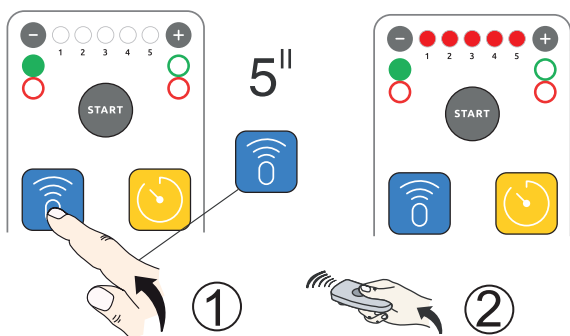

- Appuyez et maintenez pendant 5 secondes le bouton de réglage de la télécommande (bleu, en haut à gauche) jusqu'à ce que la Led verte de gauche sous le bouton "-" s'allume et commence à clignoter.

- Appuyez sur le bouton de l'émetteur que vous souhaitez supprimer jusqu'à ce que les cinq LED s'allument.

### 6.3 - Suppression de toutes les télécommandes

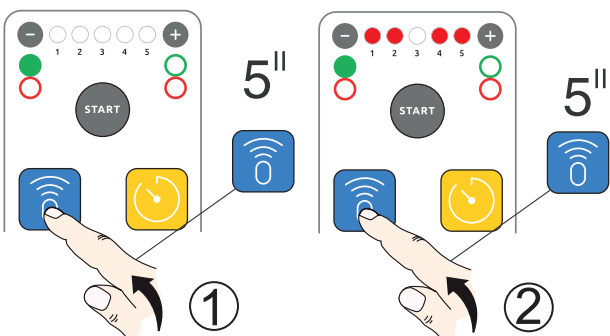

- Appuyer sur le bouton de réglage de la télécommande (bleu, en haut à gauche) jusqu'à ce que le voyant vert de gauche situé sous le bouton "-" s'allume et commence à clignoter.

- Appuyez à nouveau sur le bouton bleu de sélection du porte-clés et maintenez-le enfoncé pendant 5".

Toutes les diodes clignotent alternativement.

- Dès que le clignotement s'arrête, toutes les télécommandes sont effacées avec succès.

## 7 - RÉGLAGE DES OPTIONS

### 7.1 - Refermeture automatique

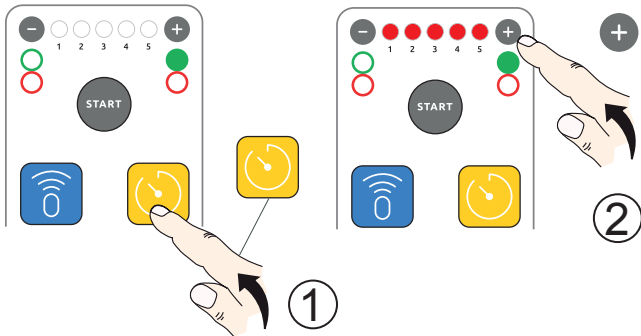

L'activation de la refermeture automatique génère un mouvement incontrôlé du portail.  
**DANGER!**

En appuyant sur les touches "-" et "+", il est possible de régler le TEMPS DE PAUSE.  
Cycle de travail : OUVERTURE - PAUSE - FERMETURE - PAUSE

La refermeture automatique est activée après un TEMPS DE PAUSE prédéfini.

a) Appuyez sur le bouton TIMER. La led verte de droite s'allume.

- Si aucune des 5 leds rouges n'est allumée, la refermeture automatique n'est pas activée.

Appuyez sur le bouton "+" pour l'activer.

- Si au moins une des 5 leds rouges est allumée, la refermeture automatique est activée. Pour la désactiver, appuyez sur la touche "-" jusqu'à ce que toutes les diodes soient éteintes.

| LEDS ON       | PAUSE TIME                         |
|---------------|------------------------------------|
| ⊖ ○ ○ ○ ○ ○ ⊕ | REFERMATURE AUTOMATIQUE DÉSACTIVÉE |
| ⊖ ● ○ ○ ○ ○ ⊕ | 5 s                                |
| ⊖ ● ● ○ ○ ○ ⊕ | 10 s                               |
| ⊖ ● ● ● ○ ○ ⊕ | 30 s                               |
| ⊖ ● ● ● ● ○ ⊕ | 60 s                               |
| ⊖ ● ● ● ● ● ⊕ | 120 s                              |

Attendez 20" ou appuyez à nouveau sur le bouton TIMER pour quitter le mode de configuration.

### 7.2 - Réglage du temps de ralentissement

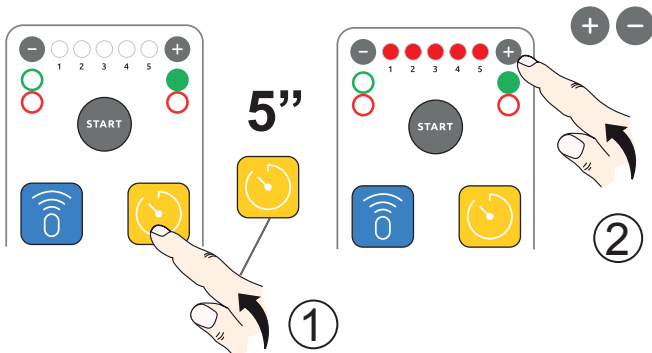

#### ATTENTION:

Le ralentissement ne peut PAS être complètement éliminé. En phase de ralentissement, la rencontre avec le fin de course provoque l'ARRÊT de l'automatisme et non sa marche arrière.

Appuyez sur la touche TIMER (en haut à droite), pendant 5". Les diodes verte et rouge (à droite) s'allument.

- 1 LED allumée : ralentissement minimum.

- 5 LED allumées : ralentissement maximal.

- Aucune LED allumée: ralentissements désactivés.

Les boutons "-" et "+" permettent de modifier les paramètres.

| LEDS ON       | TEMPS DE RALENTISSEMENT |
|---------------|-------------------------|
| ⊖ ○ ○ ○ ○ ○ ⊕ | MINIMUM                 |
| ⊖ ● ○ ○ ○ ○ ⊕ |                         |
| ⊖ ● ● ○ ○ ○ ⊕ | DEFAULT                 |
| ⊖ ● ● ● ○ ○ ⊕ |                         |
| ⊖ ● ● ● ● ○ ⊕ |                         |
| ⊖ ● ● ● ● ● ⊕ | MAXIMUM                 |

Attendez 20" ou appuyez à nouveau sur le bouton TIMER pour quitter le mode de configuration.

## 8 - VITESSE ET SENSIBILITE DE LA DETECTION DES OBSTACLES

### 8.1 - Réglage de la vitesse

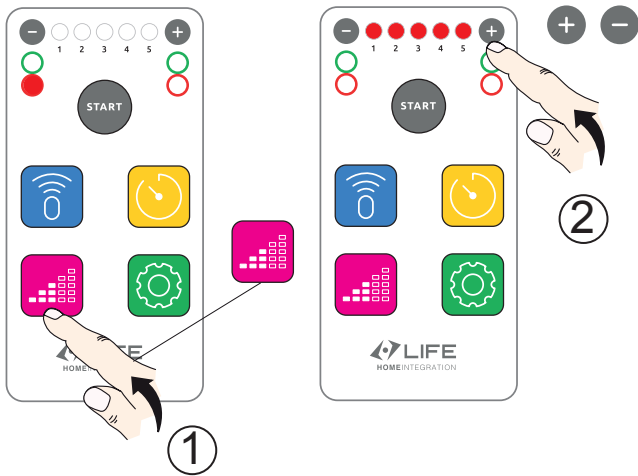

- Appuyez sur le bouton VITESSE (en bas à gauche). La LED rouge de gauche s'allume : Le réglage de la vitesse s'effectue en appuyant sur "-" ou "+".

| LED ON        | SPEED          |
|---------------|----------------|
| ⊖ ○ ○ ○ ○ ○ ⊕ | MINIMUM 75%    |
| ⊖ ● ○ ○ ○ ○ ⊕ | 85%            |
| ⊖ ● ● ○ ○ ○ ⊕ | 80%            |
| ⊖ ● ● ● ○ ○ ⊕ | PAR DÉFAUT 90% |
| ⊖ ● ● ● ● ○ ⊕ | 95%            |
| ⊖ ● ● ● ● ● ⊕ | MAXIMUM 100%   |



**DANGER!** Les paramètres tels que la vitesse et la sensibilité aux obstacles doivent être réglés en fonction du type de portail et de son utilisation, conformément aux lois du pays dans lequel le portail est installé.

Attendre 20" ou appuyer sur la touche VITESSE pour sortir de la programmation.

### 8.2 - Réglage de la sensibilité de la détection des obstacles

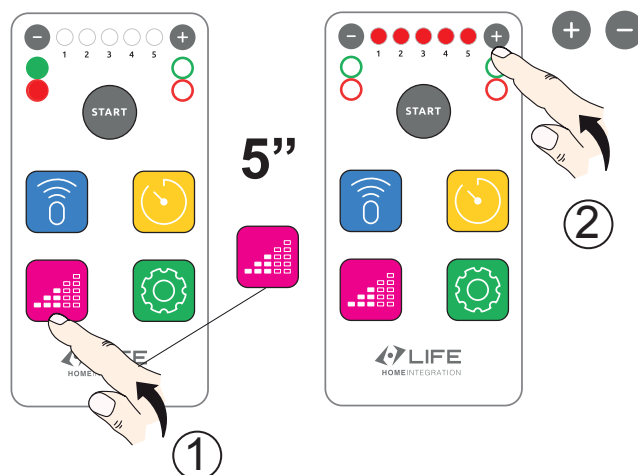

- Appuyer sur le bouton VITESSE (en bas à gauche) pendant 5". Les LED vertes et rouges à gauche s'allument. Le réglage de la sensibilité s'effectue en appuyant sur "-" ou "+".

| LED ON        | SENSITIVITY |
|---------------|-------------|
| ⊖ ○ ○ ○ ○ ○ ⊕ | MINIMUM     |
| ⊖ ● ○ ○ ○ ○ ⊕ |             |
| ⊖ ● ● ○ ○ ○ ⊕ | DEFAUT      |
| ⊖ ● ● ● ○ ○ ⊕ |             |
| ⊖ ● ● ● ● ○ ⊕ |             |
| ⊖ ● ● ● ● ● ⊕ | MAXIMUM     |



**DANGER!** Les paramètres tels que la vitesse et la sensibilité aux obstacles doivent être réglés en fonction du type de portail et de son utilisation, conformément aux lois du pays dans lequel le portail est installé.

Attendre 20" ou appuyer sur la touche VITESSE pour sortir de la programmation.

## 9 - MENU DES OPTIONS

### Menu Option 1

Appuyez sur le bouton OPTIONS (en bas à droite) pour accéder au MENU OPTIONS 1. Appuyez à nouveau sur cette touche en séquence pour faire défiler les options disponibles.

Les LED clignotantes indiquent la position et l'option correspondante.

En appuyant sur le bouton "+", la fonction est activée (LED rouge allumée). En appuyant sur le bouton "-", la fonction est désactivée (LED éteinte).

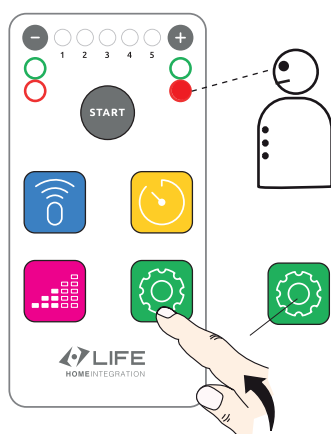

| LED ON        | OPTION 1                                      |
|---------------|---|
| ⊖ ○ ○ ○ ○ ○ ⊕ | Aucune fonction active                        |
| ⊖ ● ○ ○ ○ ○ ⊕ | Mode Condo : pas à pas uniquement ouverture   |
| ⊖ ○ ● ○ ○ ○ ⊕ | Mode OUVERTURE-ARRÊT-FERMETURE-ARRÊT          |
| ⊖ ○ ○ ● ○ ○ ⊕ | Activation de la serrure électrique           |
| ⊖ ○ ○ ○ ● ○ ⊕ | L'entrée CLOSE devient PHOTO1                 |
| ⊖ ○ ○ ○ ○ ● ⊕ | L'activation de PHOTO anticipe la refermeture |

Attendez 20" ou appuyez à nouveau sur le BOUTON OPTIONS pour quitter le mode de programmation.

### Menu Option 2

Appuyez sur le BOUTON D'OPTIONS pendant 5" pour accéder au MENU D'OPTIONS 2. Appuyez à nouveau sur ce bouton dans l'ordre pour faire défiler les options disponibles.

Les LED clignotantes indiquent la position et l'option correspondante.

En appuyant sur le bouton "+", la fonction est activée (LED rouge allumée). En appuyant sur le bouton "-", la fonction est désactivée (LED éteinte).

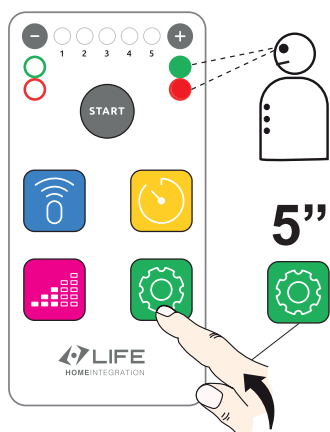

| LED ON        | OPTION 2  |
|---------------|---|
| ⊖ ○ ○ ○ ○ ○ ⊕ | Aucune fonction active                              |
| ⊖ ● ○ ○ ○ ○ ⊕ | Augmentation vitesse pendant le ralentissement      |
| ⊖ ○ ● ○ ○ ○ ⊕ | sortie Relais 12 - 13 devient LUMIÈRE DE COURTOISIE |
| ⊖ ○ ○ ● ○ ○ ⊕ | Délai intervention sécurité pendant le mouvement.   |
| ⊖ ○ ○ ○ ● ○ ⊕ | Fonctionnement en interrupteur d'homme mort.        |
| ⊖ ○ ○ ○ ○ ● ⊕ | .....   |

N.B. La commande en homme mort fonctionne exclusivement à partir de l'entrée du bornier : Ouverture - Fermeture - Pas à Pas.

Attendre 20" ou appuyer à nouveau sur le bouton OPTIONS pour sortir du mode programmation.

## 10 CONFIGURATION MANUELLE

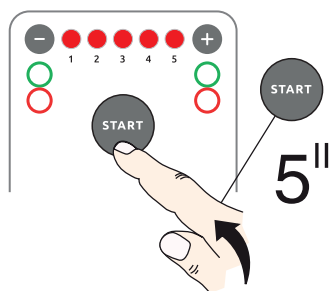

Le réglage manuel peut être effectué à l'aide d'un bouton connecté aux bornes 6-10 (Step-by-Step) ou à l'aide de l'émetteur préalablement programmé.

Placez les vantaux du portail à 45°.

Maintenir la touche START pendant 5 secondes. Les 5 LEDs s'allument d'abord et clignotent ensuite.

### 10.1 Réglage du fin de course en phase de fermeture

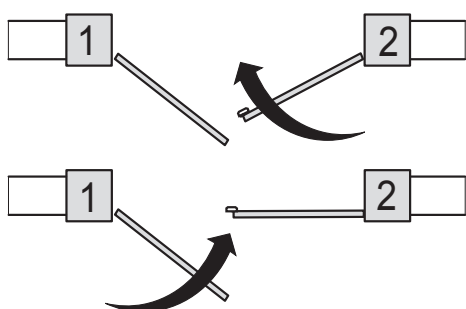

Pendant que les 5 LEDs clignotent, donner une commande Pas à Pas. Le vantail [2] doit se déplacer en fermeture. Une fois la butée mécanique atteinte, il doit s'arrêter et la LED de droite s'allume en rouge fixe.

Donner un second ordre Pas à Pas. Le vantail [1] doit effectuer une fermeture. Une fois la butée mécanique atteinte, il doit s'arrêter et la LED de gauche s'allume en rouge fixe.

### 10.2 Réglage des fins de course en phase d'ouverture et décalage de phase

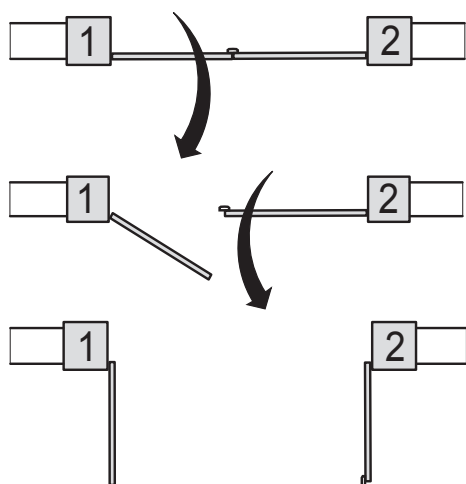

Donner une commande Pas à Pas. Le vantail [1] commence à s'ouvrir. Dès qu'il atteint le point où l'on veut commencer à ouvrir le vantail [2], donner une nouvelle commande Pas à Pas.

Les deux vantaux s'ouvrent maintenant jusqu'à ce qu'ils atteignent leurs butées mécaniques respectives. Les deux LED rouges à gauche et à droite restent allumées en permanence.

### 10.3 Réglage du décalage de phase de fermeture

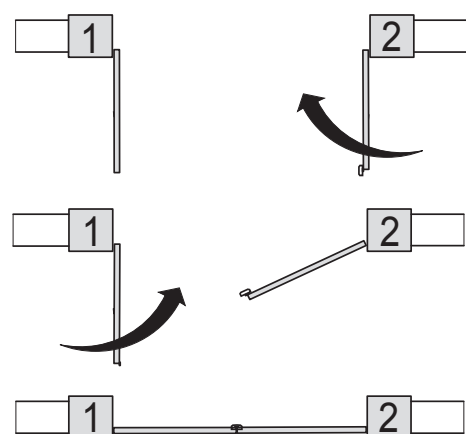

Donner une commande pas à pas. Le vantail [2] commence à se fermer. Dès qu'il atteint le point où l'on veut commencer à fermer le vantail [1], donner une nouvelle commande Pas à Pas. Les deux vantaux se ferment maintenant jusqu'à ce qu'ils atteignent leurs butées mécaniques respectives. Les deux LEDs rouges à gauche et à droite restent allumées en permanence.

L'automatisme est maintenant programmé en mode semi-automatique. Si le résultat obtenu n'est pas satisfaisant, réinitialiser l'unité de commande et recommencer à partir du point 10.

## 12 - GUIDE DE DÉPANNAGE

| DIAGNOSTIQUE   | REPARATIONS  |
|--|--|
| L'unité de commande ne s'allume pas.   | <ul style="list-style-type: none"><li>- Vérifier que l'interrupteur principal est sous tension.</li><li>- Vérifier les fusibles de la carte électronique.<br/>Lorem ipsum</li></ul>  |
| Les moteurs ne répondent pas aux commandes de la télécommande                        | <ul style="list-style-type: none"><li>- Vérifier si la télécommande est bien enregistrée.</li><li>- Vérifier la batterie de la télécommande.</li><li>- Vérifier le câblage et la position de l'antenne.</li><li>- Vérifier s'il y a des interférences avec le signal radio en raison de pylônes électriques, de parois métalliques renforcées, etc. Dans l'affirmative, fournir une antenne externe.</li></ul> |
| Les photocellules de sécurité interfèrent avec l'ouverture et non avec la fermeture. | Répétez la programmation. Assurez-vous que la première manœuvre est une fermeture.   |
| Indication de dysfonctionnement : 5 LED allumées.                                    | S'assurer qu'aucun obstacle ne peut bloquer le mouvement de la porte .   |
| Indication de dysfonctionnement : LED 1 et 2 allumées;<br>LED 1 et 3 allumées.       | S'assurer que les interrupteurs de fin de course sont dans la bonne position.  |
| Le vantail ralentit mais ne peut pas fermer.   | Vérifier les paramètres de sensibilité et de force.  |
| Le portail ne se ferme pas.  | Vérifiez les photocellules.<br>Vérifier les voyants LED (page 15)  |
|  |  |
|  |  |



ATTENTION!

Les vérifications et les réparations doivent être effectuées exclusivement par du personnel qualifié et expérimenté.



## **11 - INSTRUCTIONS ET AVERTISSEMENTS POUR L'UTILISATEUR**

- Il appartient à l'installateur de réaliser l'analyse des risques et d'informer l'utilisateur/propriétaire des risques résiduels existants. Tout risque résiduel détecté doit être enregistré et signalé.
- Les risques suivants sont généralement présents sur les portails mobiles : choc et écrasement contre la surface principale de fermeture (du vantail unique ou entre les deux vantaux) ; impact et écrasement dans la zone d'ouverture ; écrasement entre les pièces de guidage et de support mobiles et fixes lors du mouvement.
- Le fabricant n'assume aucune responsabilité pour les dommages ou blessures causés par le non-respect des informations d'utilisation contenues dans ce manuel et le non-respect des instructions de sécurité ci-dessous.
- Le Fabricant décline toute responsabilité pour les dommages et dysfonctionnements provoqués par le non respect des instructions d'utilisation.
- Conservez ce manuel dans un endroit sûr et facilement accessible afin de pouvoir vous y référer rapidement en cas de besoin.
- Avant d'activer le portail, assurez-vous que toutes les personnes se trouvent à une distance de sécurité.
- Ne touchez jamais le portail ni les pièces mobiles lorsqu'elles sont en mouvement.
- Restez à distance de sécurité lorsque le portail est en mouvement : ne passez que lorsque le portail est complètement ouvert et arrêté.
- Ne laissez pas les enfants jouer avec les commandes du portail ; ne laissez pas les commandes radio ou autres appareils de commande à la portée des enfants.
- Empêcher les enfants de jouer et de flâner à proximité du portail ou des dispositifs de commande (radio-commandes) ; les mêmes précautions doivent être adoptées pour les personnes handicapées et les animaux.
- En cas de dysfonctionnements (bruit, mouvements saccadés, etc.), suspendre immédiatement l'utilisation de l'automatisme : le non-respect de cette règle peut entraîner de graves dangers, des risques d'accidents et/ou des dommages importants au portail et à l'automatisme. Contacter un INSTALLATEUR PROFESSIONNEL et entre temps utiliser le portail manuellement en débrayant l'opérateur (voir chapitre DÉBLOCAGE OPÉRATEUR/ ACTIONNEUR) de ce manuel.
- Pour maintenir l'automatisme dans des conditions efficaces , assurez-vous que les opérations indiquées dans le chapitre MAINTENANCE soient effectuées avec la périodicité indiquée par un INSTALLATEUR PROFESSIONNEL.
- Examinez fréquemment l'installation à la recherche de signes de déséquilibre mécanique , de dommages aux câbles et aux pièces assemblées : n'utilisez pas l'opérateur tant que les réparations ou les réglages nécessaires n'ont pas été effectués .
- Si des liquides pénètrent à l'intérieur de l'unité de commande, débranchez l'alimentation électrique et contactez immédiatement le Service d'Assistance du Fabricant.
- Si un problème survient et ne peut être résolu à l'aide des informations contenues dans ce manuel, contactez le service d'assistance du fabricant.

### **11.1 - Indications d'utilisation**

- Après avoir lu et couvert toutes les indications données au chapitre INSTRUCTIONS ET AVERTISSEMENTS DE SÉCURITÉ DESTINÉS À L'UTILISATEUR, il est possible d'activer le portail en automatique, à distance avec la radiocommande, avec une commande à clé placée à proximité du portail ou des boutons d'intérieur Maison. Pendant le Mouvement, suivez attentivement toutes les instructions de sécurité.

### **11.2 - Exigences de maintenance et avertissements**

- Une fois l'automatisme testé, les paramètres réglés ne doivent pas être modifiés .  
Si d'autres ajustements sont effectués (par exemple, modifications de la valeur de tension), TOUS LES CONTRÔLES NÉCESSAIRES POUR LES TESTS ET LE RESPECT DES NORMES DOIVENT ÊTRE RÉPÉTÉS.
- Le Fabricant décline toute responsabilité pour les dommages ou blessures causés par le non-respect des informations fournies dans ce manuel et des consignes de sécurité rapportées ci-dessous.
- Le Fabricant décline toute responsabilité pour les dommages et dysfonctionnements résultant du non-respect des instructions d'entretien.
- Pour garantir l'efficacité et la sécurité de l'opérateur, suivez les procédures de nettoyage, d'inspection et d'entretien de routine décrites dans ce manuel. C'est le devoir du propriétaire.



- Tout contrôle, entretien ou réparation doit être effectué par un INSTALLATEUR PROFESSIONNEL.
- Coupez toujours l'alimentation électrique en cas de dysfonctionnements, de pannes et avant toute autre opération d'entretien ou de nettoyage afin d'éviter tout déclenchement du portail.
- Débranchez toujours l'alimentation électrique de l'opérateur avant d'effectuer toute opération.
- Le propriétaire n'est PAS autorisé à retirer le couvercle du panneau de commande car il contient des pièces sous tension.
- Si le câble d'alimentation est endommagé, il doit être remplacé par le service d'Assistance Technique ou en tout cas par une personne de qualification similaire pour éviter tout risque.
- N'effectuez pas de modifications techniques ou de programmation sur la centrale. De telles opérations peuvent provoquer des dysfonctionnements et/ou des risques d'accidents. Le fabricant décline toute responsabilité pour les dommages causés par des produits modifiés.
- Si les interrupteurs automatiques ou le fusible sautent, identifier et éliminer le défaut avant de rétablir les conditions de fonctionnement. Demandez l'intervention d'un INSTALLATEUR PROFESSIONNEL.
- Le débranchement et le remplacement de la paire de batteries tampon (en option si prévu) ne peuvent être effectués que par un INSTALLATEUR PROFESSIONNEL.
- Si un défaut survient et ne peut être résolu en suivant les informations contenues dans ce manuel, contactez le service d'assistance du fabricant.
- Tout entretien, réparation ou remplacement de pièces doit être enregistré dans le registre d'entretien, FOURNI ET COMPLÉTÉ INITIALEMENT PAR L'INSTALLATEUR.

Tous les 6 mois, un INSTALLATEUR PROFESSIONNEL doit répéter la série de tests décrits pour tester l'automatisme (voir MANUEL D'INSTALLATION - TESTS ET TESTS).

### 11.3 - Démolition et élimination

• L'opérateur électromécanique est construit avec différents matériaux, ce qui implique l'adoption de différentes procédures d'élimination. Se référer à la réglementation en vigueur dans le pays où l'automatisme est installé, notamment en ce qui concerne les batteries tampon (si présentes).

- Les piles doivent être retirées de l'unité de commande avant leur mise au rebut. Débranchez le panneau de commande de l'alimentation électrique avant de retirer les piles.
- Contacter des entreprises qualifiées pour l'élimination.

ATTENTION : la déconnexion de l'opérateur du secteur doit être effectuée par un électricien qualifié à l'aide d'outils appropriés.

Ce symbole indique que le produit ne peut pas être jeté avec les ordures ménagères, conformément aux Directives DEEE (2012/19/UE) et/ou lois nationales en vigueur.

Le produit doit être livré dans un point de collecte désigné, par exemple chez le vendeur en cas d'achat d'un nouveau produit similaire ou dans un centre de collecte agréé pour le recyclage des déchets d'équipements électriques et électroniques (DEEE). Un traitement inapproprié de ce type de déchets peut avoir des conséquences négatives sur l'environnement et la santé humaine en raison des substances potentiellement nocives habituellement contenues dans ces déchets.

La collaboration de l'utilisateur pour l'élimination correcte de ce produit contribuera à l'utilisation efficace des ressources naturelles et évitera d'encourir les sanctions administratives mentionnées dans l'art. 255 et suivants du décret législatif n. 152106.

d'informations sur le recyclage de ce produit, contactez vos autorités locales, votre déchetterie, un revendeur agréé ou votre service de collecte des déchets ménagers.

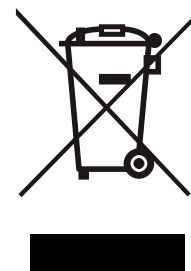

### 11.4 - Déverrouillage manuel de secours

Le déverrouillage s'effectue à l'aide d'une clé qui doit être conservée en lieu sûr.

Pour la procédure de déverrouillage manuel, consulter le manuel technique du motoréducteur.

- Ouvrir la porte de protection de la serrure.
- Insérez la clé dans la serrure et tournez-la ; la transmission est maintenant déverrouillée.
- Répéter l'opération en sens inverse pour reverrouiller le motoréducteur.







# EU DECLARATION OF CONFORMITY

Number: 08A/8-23

LIFE home integration  
31014 COLLE UMBERTO (TV) Italia  
Via Sandro Pertini 3/5



Declares that the following product:

## **ARMOR + GE UNI 24R DL2**

Electronic control unit for swing gates.

It complies with the essential requirements of the following directives:

- 2014/53/UE – Radio Equipment Directive (RED).
- 2011/65/UE – Directive on the restriction of the use of certain dangerous substances (ROHS)

It meets the essential requirements of the following EU regulations:

- EN IEC 61000-6-1:2019
- EN IEC 61000-6-3:2021
- EN IEC 61000-3-2:2019 + A1:2021
- EN 61000-3-3:2013 + A1:2019 + A2:2021 + A2/AC:2022
- ETSI EN 301 489-1 (V2.2.3 – 2019)
- ETSI EN 301 489-3 (V2.1.1 – 2019)
- EN 60335-2-103:2015
- EN 60335-1:2012 + AC:2014 + A11:2014 + A13:2017 + A1:2019 + A2:2019 + A14:2019 + A15:2021
- EN 62233: 2008

The responsibility for the technical acts lies with the signatory.

COLLE UMBERTO

24/02/2023

Signer's name:

Position

Signature:

Rui Michele

CEO

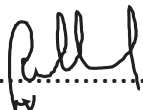
  
.....



[www.homelife.it](http://www.homelife.it)

Address: Via Sandro Pertini 3/5 31014 Colle Umberto (TV) ITALY

Telephone: +39 0438 388592    Telefax:    +39 0438 388593

http:            [www.homelife.it](http://www.homelife.it)    e-mail:            [info@homelife.it](mailto:info@homelife.it)



**LIFE**  
**HOMEINTEGRATION**



[www.homelife.it](http://www.homelife.it)

Adress: Via Sandro Pertini 3/5 31014 Colle Umberto (TV) ITALY

Telephone: +39 0438 388592    Telefax:    +39 0438 388593

http:            [www.homelife.it](http://www.homelife.it)    e-mail:            [info@homelife.it](mailto:info@homelife.it)